

ગુજરાતી-પર્યાવરણ

શિક્ષક અને વાલી માટે અલગથી
શિક્ષક-આવૃત્તિ તૈયાર કરવામાં આવી છે,
જેનો ઉપયોગ અવશ્ય કરશો.

કલ્લોલ

ધોરણ ૨

(પ્રથમ સત્ર)



પ્રતિજ્ઞાપત્ર



ભારત મારો દેશ છે.
બધાં ભારતીયો મારાં ભાઈબહેન છે.
હું મારા દેશને ચાહું છું અને તેના સમૃદ્ધ અને
વૈવિધ્યપૂર્ણ વારસાનો મને ગર્વ છે.
હું સદાય તેને લાયક બનવા પ્રયત્ન કરીશ.
હું મારાં માતાપિતા, શિક્ષકો અને વડીલો પ્રત્યે આદર રાખીશ
અને દરેક જણ સાથે સભ્યતાથી વર્તીશ.
હું મારા દેશ અને દેશબાંધવોને મારી નિષ્ઠા અર્પું છું.
તેમના કલ્યાણ અને સમૃદ્ધિમાં જ મારું સુખ રલ્ચું છે.

રાજ્ય સરકારની વિનામૂલ્યે યોજના હેઠળનું પુસ્તક

વિદ્યાર્થીનું નામ: _____

શાળાનું નામ: _____

વર્ગ: _____

રોલ નંબર: _____



ગુજરાત રાજ્ય શાળા પાઠ્યપુસ્તક મંડળ
'વિદ્યાયન', સેક્ટર ૧૦-એ, ગાંધીનગર - ૩૮૨૦૧૦

© ગુજરાત રાજ્ય શાળા પાઠ્યપુસ્તક મંડળ, ગાંધીનગર

આ પાઠ્યપુસ્તકના સર્વ હક ગુજરાત રાજ્ય શાળા પાઠ્યપુસ્તક મંડળને હસ્તક છે.
આ પાઠ્યપુસ્તકનો કોઈ પણ ભાગ કોઈ પણ રૂપમાં ગુજરાત રાજ્ય શાળા પાઠ્યપુસ્તક મંડળના નિયામકની લેખિત પરવાનગી વગર પ્રકાશિત કરી શકાશે નહીં.

લેખન-સંપાદન (SRG):

શ્રી યાહ્યા સપાટવાલા
શ્રી ભાવેશ પંડ્યા
શ્રી રાકેશ પટેલ
શ્રી કેતન વ્યાસ
શ્રી સોનુ ગોહેલ
શ્રી હર્ષવી પટેલ
શ્રી રાધા યાદવ
શ્રી રમેશ ઠક્કર

સમીક્ષા :

ડૉ. યોગેન્દ્ર વ્યાસ
ડૉ. રમેશ આ. ઓઝા
ડૉ. સંતોષ દેવકર
ડૉ. બળવતંભાઈ તેજાણી
શ્રી જગમલ જી. પાવરા
શ્રી પ્રકાશચંદ્ર વ. પરમાર
શ્રી અશ્વિનસિંહ એલ. સોલંકી

ચિત્રાંકન :

શિલ્પ ગ્રાફિક્સ

સંયોજન :

ડૉ. કમલેશ. એન. પરમાર
(વિષય-સંયોજક : હિન્દી)

નિર્માણ-આયોજન

શ્રી હરેશ એસ. લીખાચીયા
(નાયબ નિયામક : શૈક્ષણિક)

મુદ્રણ-આયોજન :

શ્રી હરેશ એસ. લીખાચીયા
(નાયબ નિયામક : ઉત્પાદન)

પ્રસ્તાવના

NCF-2005 તેમજ RTE-2009ને ધ્યાનમાં રાખીને દેશમાં પ્રાથમિક શિક્ષણનાં અભ્યાસક્રમ, પાઠ્યક્રમ અને પાઠ્યપુસ્તકો તેમજ સમગ્ર શિક્ષણ-પ્રક્રિયામાં બદલાવ થઈ રહ્યો છે. આ બદલાવ મુખ્યત્વે જે-તે વિષયો તેમજ શિક્ષણ-પ્રક્રિયા સંદર્ભે આપણી સમજ અંગેનો છે. બાળકની સર્જનશીલતા, વિચારશક્તિ, તર્કશક્તિ અને પૃથક્કરણ કરવાની આવડત વિકસે એ આ અભ્યાસક્રમનો મુખ્ય હેતુ છે. આ અભિગમને ધ્યાનમાં રાખીને જી.સી.ઈ.આર.ટી., ગાંધીનગર દ્વારા તૈયાર કરવામાં આવેલ **ધોરણ ૨ નું કલ્લોલ (ગુજરાતી - પર્યાવરણ, પ્રથમ સત્ર)** પ્રસ્તુત પાઠ્યપુસ્તક વિદ્યાર્થીઓ, શિક્ષકો અને વાલીઓ સમક્ષ રજૂ કરતાં મંડળ આનંદ અનુભવે છે.

નવા અભ્યાસક્રમ, પાઠ્યક્રમ અને પાઠ્યપુસ્તક-નિર્માણની સમગ્ર પ્રક્રિયામાં IGUS-erg ટીમના સભ્યોએ સતત માર્ગદર્શન આપતા રહીને સ્ટેટ રિસોર્સ ગ્રૂપના સભ્યોને સજ્જ બનાવ્યા છે. UNICEFનો સહયોગ પણ આ આખી પ્રક્રિયા દરમિયાન મળ્યો છે. જે-તે વિષયના કોર ગ્રૂપના સભ્યોએ પણ વખતોવખત સહયોગ આપ્યો છે.

આ પાઠ્યપુસ્તકનો સમગ્ર રાજ્યમાં અમલ કરતાં અગાઉ પસંદગીની શાળાઓમાં ત્રણ વર્ષ માટે અજમાયશી ધોરણે મૂકવામાં આવેલ હતું. તે દરમિયાન વિદ્યાર્થીઓને વર્ગમાં શિખવાડતી વખતે જે-જે અનુભવો થયા તેનાં વ્યાપક તારણો, ગુજરાત શૈક્ષણિક સંશોધન અને તાલીમ પરિષદ દ્વારા પ્રાપ્ત કરવામાં આવ્યા અને તે મુજબ સુધારા-વધારા કરવામાં આવ્યા છે.

આ પાઠ્યપુસ્તકના સમગ્ર રાજ્યવ્યાપી અમલ પૂર્વે પાઠ્યપુસ્તક મંડળ દ્વારા આમંત્રિત વિષય-નિષ્ણાતો અને પાઠ્યપુસ્તક તૈયાર કરનાર જી.સી.ઈ.આર.ટી.ના નિષ્ણાતોની સંયુક્ત બેઠક બોલાવીને તેઓનાં સૂચનોને ધ્યાનમાં લઈને આ પાઠ્યપુસ્તકને અંતિમ સ્વરૂપ આપવામાં આવેલ છે.

પ્રસ્તુત પાઠ્યપુસ્તકને ગુણવત્તાયુક્ત તથા બાળભોગ્ય બનાવવા માટે પૂરતી જહેમત ઉઠાવી છે. તેના ચતુરંગી સ્વરૂપ દ્વારા બાળકો હોંશે હોંશે તેનો ઉપયોગ કરે એવું લક્ષ્ય રાખવામાં આવ્યું છે.

આ પાઠ્યપુસ્તકને ક્ષતિરહિત બનાવવા માટે પૂરતા પ્રયત્નો કર્યા છે, તેમ છતાં શિક્ષણમાં રસ ધરાવનાર વ્યક્તિઓ પાસેથી સૂચનો આવકાર્ય છે.

ડૉ. આર. યુ. પુરોહિત
નિયામક
(જી.સી.ઈ.આર.ટી.)

ડૉ. ભરત પંડિત
નિયામક
(પાઠ્યપુસ્તક મંડળ)

ડૉ. નીતિન પેથાણી
કાર્યવાહક પ્રમુખ
(પાઠ્યપુસ્તક મંડળ)

તા. ૩-૩-૨૦૧૫

ગાંધીનગર

પ્રથમ આવૃત્તિ : ૨૦૧૪, પુન:મુદ્રણ : ૨૦૧૫

પ્રકાશક : ગુજરાત રાજ્ય શાળા પાઠ્યપુસ્તક મંડળ, 'વિદ્યાયન', સેક્ટર ૧૦-એ, ગાંધીનગર વતી ડૉ. ભરત પંડિત, નિયામક

મુદ્રક :

મૂળભૂત ફરજો

ભારતના દરેક નાગરિકની ફરજ નીચે મુજબ રહેશે :*

- (ક) સંવિધાનને વફાદાર રહેવાની અને તેનાં આદર્શો અને સંસ્થાઓનો, રાષ્ટ્રધ્વજનો અને રાષ્ટ્રગીતનો આદર કરવાની;
- (ખ) આઝાદી માટેની આપણી રાષ્ટ્રીય લડતને પ્રેરણા આપનારા ઉમદા આદર્શોને હૃદયમાં પ્રતિષ્ઠિત કરવાની અને અનુસરવાની;
- (ગ) ભારતનાં સાર્વભૌમત્વ, એકતા અને અખંડિતતાનું સમર્થન કરવાની અને તેમનું રક્ષણ કરવાની;
- (ઘ) દેશનું રક્ષણ કરવાની અને રાષ્ટ્રીય સેવા બજાવવાની હાકલ થતાં, તેમ કરવાની;
- (ચ) ધાર્મિક, ભાષાકીય, પ્રાદેશિક અથવા સાંપ્રદાયિક ભેદોથી પર રહીને, ભારતના તમામ લોકોમાં સુમેળ અને સમાન બંધુત્વની ભાવનાની વૃદ્ધિ કરવાની, સ્ત્રીઓના ગૌરવને અપમાનિત કરે તેવા વ્યવહારો ત્યજી દેવાની;
- (છ) આપણી સમન્વિત સંસ્કૃતિના સમૃદ્ધ વારસાનું મૂલ્ય સમજી તે જાળવી રાખવાની;
- (જ) જંગલો, તળાવો, નદીઓ અને વન્ય પશુપક્ષીઓ સહિત કુદરતી પર્યાવરણનું જતન કરવાની અને તેની સુધારણા કરવાની અને જીવો પ્રત્યે અનુકંપા રાખવાની;
- (ઝ) વૈજ્ઞાનિક માનસ, માનવતાવાદ તથા જિજ્ઞાસા અને સુધારણાની ભાવના કેળવવાની;
- (ટ) જાહેર મિલકતનું રક્ષણ કરવાની અને હિંસાનો ત્યાગ કરવાની;
- (ઠ) રાષ્ટ્ર પુરુષાર્થ અને સિદ્ધિનાં વધુ ને વધુ ઉન્નત સોપાનો ભણી સતત પ્રગતિ કરતા રહી, વૈયક્તિક અને સામૂહિક પ્રવૃત્તિનાં તમામ ક્ષેત્રે શ્રેષ્ઠતા હાંસલ કરવાનો પ્રયત્ન કરવાની;
- (ડ) માતા-પિતાએ અથવા વાલીએ ૬ વર્ષથી ૧૪ વર્ષ સુધીની વયના પોતાના બાળક અથવા પાલ્યને શિક્ષણની તકો પૂરી પાડવાની.

* ભારતનું સંવિધાન : કલમ ૫૧-ક

અનુક્રમણિકા

એકમ ૧	મેળામાં	૧
એકમ ૨	મારો પરિવાર	૯
એકમ ૩	આડું-અવળું	૨૩
એકમ ૪	જમણવાર	૩૨
એકમ ૫	મજા પડે	૪૧
એકમ ૬	પંખી ઊડે ફરરર...	૪૮
એકમ ૭	ચાલો ફરીએ...	૬૦
એકમ ૮	અમે બધાં...	૬૯
એકમ ૯	અમને મજા પડે	૮૦

પાઠ્યપુસ્તકમાં વપરાયેલાં ખાસ ચિહ્નોની ઓળખ



૧. મેળામાં



અવલોકન :



ચર્ચા :





વાંચો :



લખો :

- આ મેળામાં કેટલી દુકાનો છે ?

- મેળામાં શેની-શેની દુકાનો છે ?

- ફુગ્ગાવાળા પાસે કેટલા ફુગ્ગા છે ?

- ફુગ્ગાવાળા પાસે કયા કયા રંગના ફુગ્ગા છે ?

- મેળામાં કેટલાં ચકડોળ છે ?

- મેળામાં ખાવાની કઈ વસ્તુઓ મળે છે ?

- મેળામાં તમને શું ગમે ?



અવલોકન :



લખો :

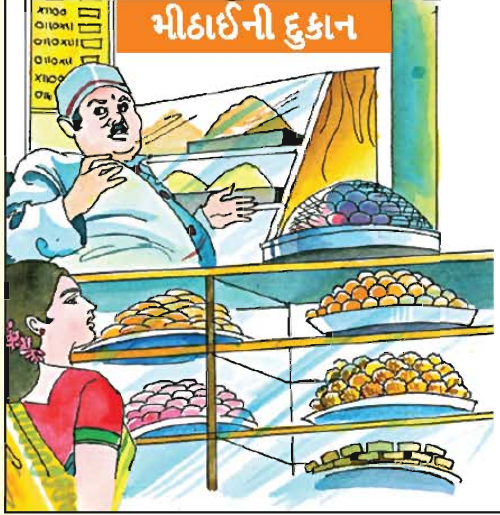

પેંડા, બરફી, જલેબી, મોહનથાળ.
કંદોઈ મીઠાઈ બનાવે.









વાંચો :



લખો :

બરફ

રમકડું

બંદૂક

જલેબી

રકાબી

રાખડી



ચર્ચા :



લખો :

મેળામાં રમકડાં મળે છે.



કોયડો :

મેળામાંથી મેં દવાઓ લીધી.	<input checked="" type="radio"/>
મને મેળામાં રમકડાં જોવાની મજા પડી.	<input checked="" type="radio"/>
મેળામાં ફુગ્ગા મળતા હતા.	<input type="radio"/>
મેળામાં મોટાં ચકડોળ ન હતાં.	<input type="radio"/>
મેળામાં હીંચકા ખાવાની મજા પડી.	<input type="radio"/>



લખો :



વાંચો :

બ	૨	વ
બકરી		
	ફરકડી	



ચર્ચા :



લખો :

બ	બકરી	બકરીને ચાર પગ છે.
બ		
૨		
૨		
વ		
વ		



વાંચો :



લખો :

- રોજ સવારે
- આકાશમાં.....
- મારા પિતાજી.....



વાંચો :

સાતમ-આઠમનો મેળો હતો. મેળામાં બહુ જ ભીડ હતી. કમલને જોરથી ધક્કો વાગ્યો. તેનો હાથ દાદાજીના હાથમાંથી છૂટી ગયો. કમલ વિખૂટો પડી ગયો.



વિચારો અને કહો :



ચર્ચા :

- હવે કમલ શું કરશે ?
- તમે કમલ હો તો શું કરો ?



રંગ પૂરો

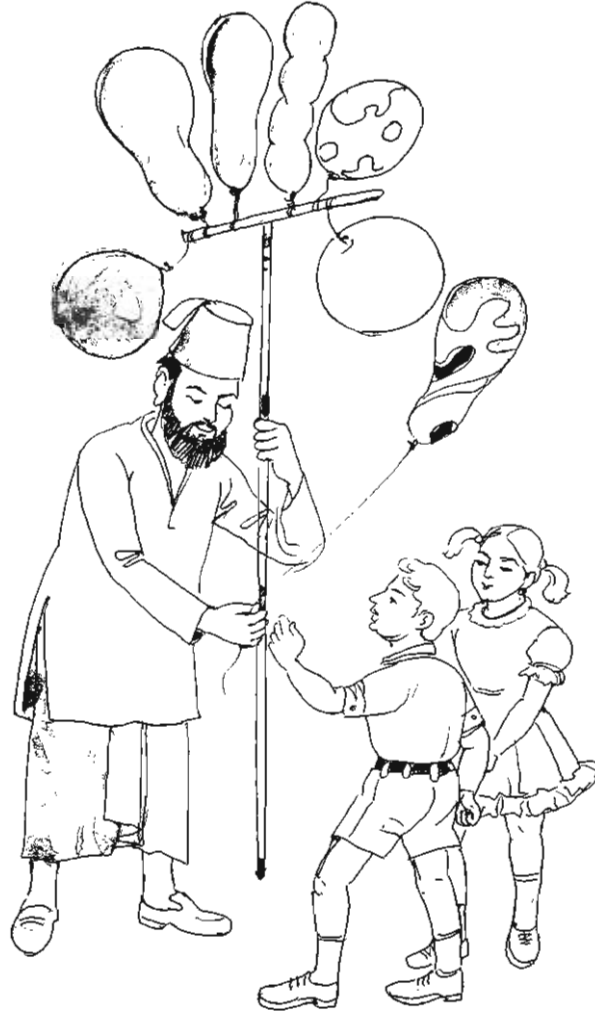



વાંચો :



લખો :

ઘર	શાળા	મેળા
કાંસકો	કાળું પાટિયું	મીઠાઈ



વાંચો :



લખો :

- તમે કયા ગામમાં મેળો જોયો છે?
- તમારી નજીક કયાં મેળો ભરાય છે ?
- તમને મેળામાં શું નથી ગમતું ?
- મેળામાં તમને વધારે શું ગમે છે ?
- તમને મેળામાંથી શું ખરીદવું ગમે છે ?



વાંચો :



લખો :

- મેં મીઠાઈવાળા પાસેથી ફુગ્ગા લીધા.
મેં ફુગ્ગાવાળા પાસેથી ફુગ્ગા લીધા.

મેં ફુગ્ગાવાળા પાસેથી ફુગ્ગા લીધા.

- અમે મેળામાં ફરવા ગયાં.
અમે મેળામાં તરવા ગયાં.

- મયૂર ખડખડાટ હસ્યો.
મયૂર ફડફડાટ હસ્યો.

- અમે ચિત્રો દોડ્યાં.
અમે ચિત્રો દોર્યાં.



ગીત :



રંગ પૂરો :



૨. મારો પરિવાર



વાંચો :



ચર્ચા :



બંકુ અને પીંકુ. બંકુ નાનો. પીંકુ મોટી. તેઓ ભણવા જાય. સાથે જાય અને સાથે આવે. બંકુ બીજા ધોરણમાં ભણે. પીંકુ ચોથા ધોરણમાં ભણે. આજે રવિવાર છે. શાળામાં રજા છે. તેઓ આજે સાંજે વહેલાં રમવા જશે.



લખો :

તમે કોનાથી નાના છો ?

તમારાથી કોણ નાનું છે ?

તમે કઈ કઈ રમતો રમો છો ?

તમે કોની સાથે નિશાળમાં આવો છો ?



વાંચો :

શહેરની લાલચ !



અવલોકન :

એક જંગલ. તેમાં ગધેડો તેના પરિવાર સાથે રહેતો હતો. એક દિવસ તેની પત્નીએ શહેર વિશે પૂછ્યું. તેણે શહેરની ઝાકઝમાળની વાત કરી. તેમણે શહેરમાં જવાનું નક્કી કર્યું. અને આ પરિવાર શહેર તરફ જવા ચાલી નીકળ્યો.

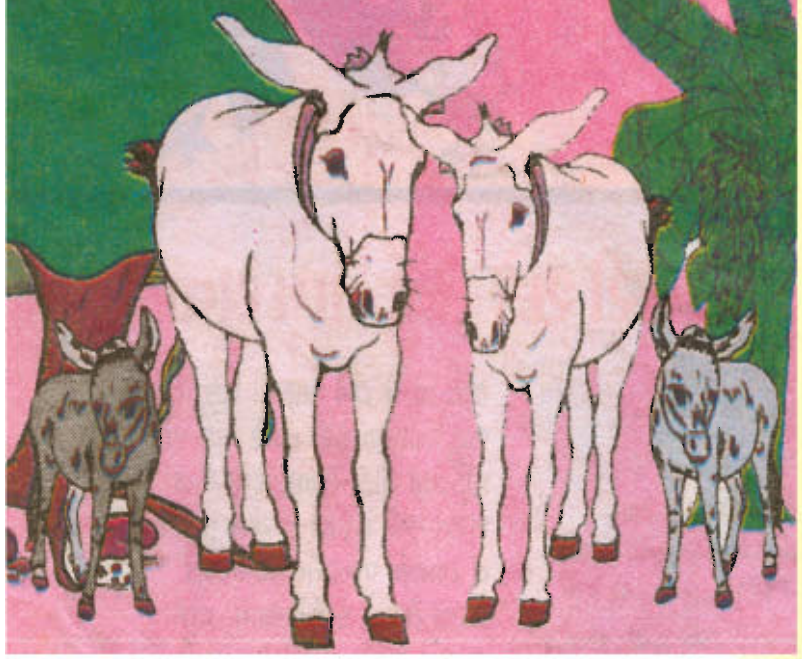

રસ્તામાં એક ગામ આવ્યું. આ ગામમાં એક મફતિયો રહે. તેણે આ ગધેડાના પરિવારને નાચતો-કૂદતો જોયો. આવાં હટ્ટાંકટ્ટાં અને તગડાં ગધેડાંને જોઈને મફતિયો લલચાયો. તેણે ગધેડાંને પકડી લીધાં.

મફતિયાએ ગધેડાંને મેળામાં વેચી દીધાં. ખરીદનારે પોતાના ઈંટવાડામાં કામ કરવા માટે ગધેડાં ખરીદી લીધાં. શહેર તો એકબાજુ રહ્યું. ગધેડો પરિવાર સાથે અધવચ્ચે ફસાઈ ગયો. ગધેડાં સાથે પરિવાર ગુલામીથી ઘેરાઈ ગયો. હવે તેના દુઃખના દહાડા આવ્યા. તેને યાદ આવ્યું કે આના કરતાં જંગલમાં ઘણી આઝાદી હતી. હવે તેને થયું કે લોભલાલચમાં આવી, શહેરની વાટ પકડીને પોતે ઊલમાંથી ચૂલમાં પડ્યો. પોતાનો પરિવાર પણ હેરાન થઈ ગયો.



વર્ગીકરણ :



વાંચો :

કબાટ <input type="radio"/>	શાકભાજી <input type="radio"/>	મોટર <input type="radio"/>
સાડી <input type="radio"/>	દવા <input type="radio"/>	માળા <input type="radio"/>
ચાવી <input type="radio"/>	ચશમાં <input type="radio"/>	દફતર <input type="radio"/>
પાણી <input type="radio"/>	સાઈકલ <input type="radio"/>	પેન <input type="radio"/>
દડો <input type="radio"/>	દીવો <input type="radio"/>	ગોદડાં <input type="radio"/>
રમકડાં <input type="radio"/>	ચણિયાચોળી <input type="radio"/>	કંપાસ <input type="radio"/>
કાતર <input type="radio"/>	ચોપડી <input type="radio"/>	તપેલી <input type="radio"/>



વિચારો અને કહો :



લખો :

તમારું શું-શું ખોવાયું હતું ?

●	●
●	●
●	●



કોયડો :



ચર્ચા :





વાંચો :



લખો :

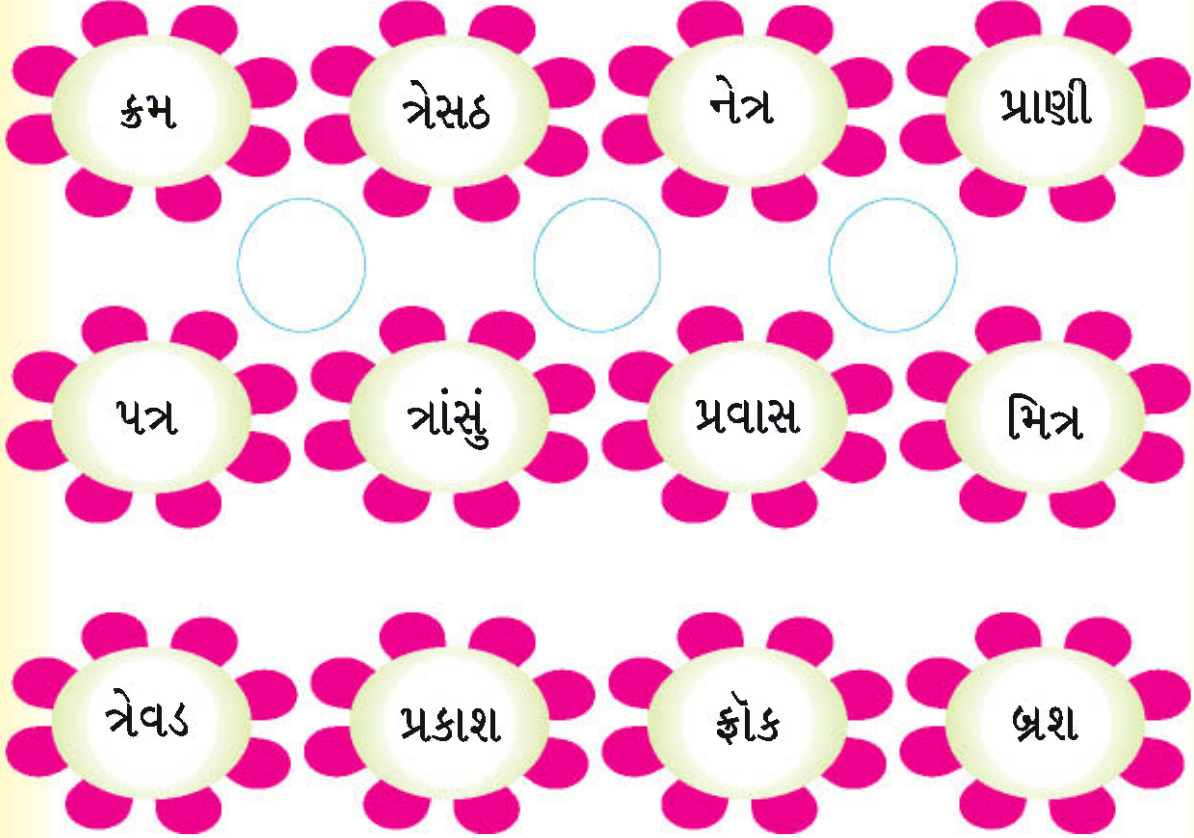

ત્ર	<input type="text"/>	<input type="text"/>	<input type="text"/>
પ્ર	<input type="text"/>	<input type="text"/>	<input type="text"/>
બ્ર	<input type="text"/>	<input type="text"/>	<input type="text"/>
ક્ર	<input type="text"/>	<input type="text"/>	<input type="text"/>



કોયડો :

	<input type="radio"/>	ફોંક	<input type="radio"/>
	<input type="radio"/>	બ્રશ	<input type="radio"/>
	<input type="radio"/>	ચક્ર	<input type="radio"/>
	<input type="radio"/>	છત્રી	<input type="radio"/>
	<input type="radio"/>	ગ્રાજવું	<input type="radio"/>



વગખંડની રમત :





કોયડો :



લખો :

	હ	ડો				
		ત	ર			સા
				બ	ર	
			ત	ક		
						ગ



અવલોકન :



અર્થ :



વાંચો :



અર્થ :

આ રાજુનો પરિવાર છે. રાજુના ઘરમાં તેનાં દાદા-દાદી રહે છે. રાજુને નાની બહેન છે. તેનું નામ આશા છે. આશા પાસે ઢીંગલી છે. રાજુ પાસે લાલ મોટર છે. રાજુના પપ્પા નોકરી કરે છે. તેની મમ્મી ઓફિસે જાય છે.



લખો :

મારું નામ છે. મારા ઘરમાં અમે માણસ રહીએ છીએ. મારી પાસે નું રમકડું છે. મારા રમકડાનો રંગ છે.



વાંચો :



લખો :

ઉનાળાની રજાઓમાં અમે સાપુતારા ગયાં હતાં. મારાં દાદા-દાદી પણ અમારી સાથે હતાં. ફોઈ સરસ મજાની સુખડી લાવ્યાં હતાં. કાકી રમવા માટે રમકડાં લાવ્યાં હતાં. નાની બહેનને સૌએ ખૂબ રમાડી. કાકાએ અમને જુદાં જુદાં પક્ષીઓ બતાવ્યાં. તેમણે અમને ખૂબ હસાવ્યાં. અમને હસતાં જોઈ મમ્મી-પપ્પા પણ ખૂબ રાજી થયાં.

કહો કોણ-કોણ ?

•		•	
•		•	
•		•	
•		•	



વાર્તા :

ભારત દેશમાંથી ગોરાઓને ભગાડવા સત્યાગ્રહો શરૂ થયા. ઠેર ઠેર સરઘસો નીકળવા લાગ્યાં. ગોરાઓને કહી દેવામાં આવ્યું, 'ભારત છોડો.' સરકારી ઈમારતો પરથી ગોરાઓના ઝંડા ઊતરવા લાગ્યા. ભારતનો રાષ્ટ્રધ્વજ ફરકાવવાની હોડ લાગી. જેમ કીડિયારું ઉભરાય તેમ

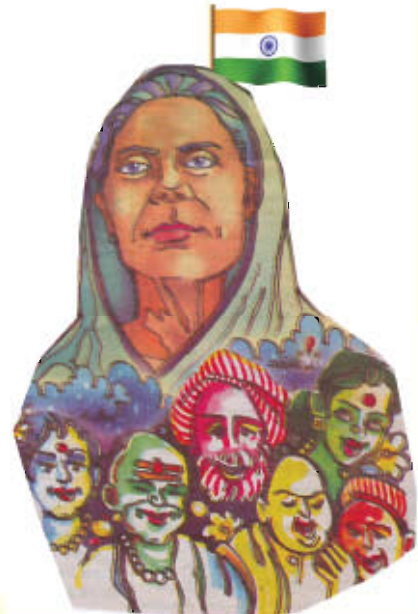

માણસો ચાલ્યાં આવતાં હતાં. ગણ્યાં ગણાય નહિ એટલાં માણસો, નાનાં-મોટાં, સ્ત્રી-પુરુષ, હિન્દુ-મુસલમાન, શીખ-ઈસાઈ ! બસ માણસો જ માણસો. કોઈ નાતજાત નહિ, કોઈ ભેદભાવ નહિ. બધાં જ ભારતવાસી, બધાંનો એક જ અવાજ : ‘ગોરાઓ ! ચાલ્યા જાવ ! ભારત છોડી ભાગી જાઓ !’

લશ્કર ગોઠવી દેવામાં આવ્યું. લશ્કરને આદેશ અપાયો. બંધ કરી દો તેમનો અવાજ.

બંદૂકો તકાઈ, હુકમ થયો, ‘જ્યાં છો ત્યાં જ થોભી જાવ !’

અરે ! કોઈ સાંભળતું જ નથી. બધાં આગળ ચાલ્યાં આવે છે ! એકસાથે અવાજ આવે છે, ‘ઝંડા ઊંચા રહે હમારા...’

‘કોણ છે આ સરઘસનો સરદાર ?’ ગોરા અમલદારે તપાસ કરી.

ત્યાં એક ઘરડી મહિલા આગળ આવી. સફેદ જાડી ખાદીનાં વસ્ત્રોમાં તે ઊભી હતી. તેના એક હાથમાં શંખ હતો, બીજા હાથમાં રાષ્ટ્રધ્વજ.

ગોરો કપ્તાન નવાઈ પામ્યો. પૂછ્યું, ‘ઓ ડોસી ! મરવાની થઈ છે ? બધાંને લઈને પાછી જા !’

ઘરડી ડોસી કહે, ‘આ અમારો વાવટો ફરકાવીશું’. એમ કહી તેણે જોરથી શંખ ફૂંક્યો અને સાથીઓને આદેશ આપ્યો, ‘આગળ વધો, વીર જવાનો ! આગળ વધો, વીર નારીઓ !’

બંદૂકો ધણધણી ઊઠી.

‘આગળ વધો, ભારત માતાકી જય !’

આઝાદીના અમર નારા સાથે એ માજી શહીદ થયાં. નામ એમનું હાજરા. તેમણે સરઘસની આગેવાની લીધી હતી. તેમણે દેશની આજીવન સેવા કરી હતી.



રંગ પૂરો :

A large empty rectangular box with a pink border, intended for a drawing activity.



વાંચો :



લખો :

(૧) મારા દાદા સરસ વાર્તા કહે છે.

મારા દાદા છાપું વાંચે છે.

(૨) મારાં દાદી

(૩) મારી મમ્મી

(૪) મારા પપ્પા

(૫) મારો ભાઈ

(૬) મારી બહેન



વર્ગખંડની રમત :





કોયડો :



લાંબી ડોક પણ નથી ઊંટ
દીપડો નથી તોય ટપકાં ખૂબ,
મને જોઈને થશો તાજુબ
પ્રાણીઓમાં હું ઊંચું ખૂબ.

થાંભલા જેવા પગ મારા
સૂપડા જેવા કાન,
ધમધમ કરતો ચાલતો હું
મારો કાળો વાન.

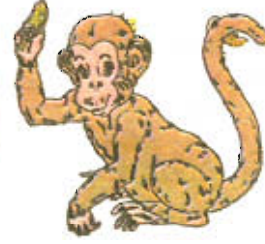

મારે માથે કેશવાળી
ચહેરા પર છે મૂછ-દાઢી,
જંગલનો રાજા કહેવાઉં.
પશુ-પંખીને મારી ખાઉં.

ઝાડ છાપરે કૂદાકૂદ
કર્યા કરું હું હૂપાહૂપ
દાંતિયા કાઢી કરું ચૂપ
માણસ જેવું મારું રૂપ.

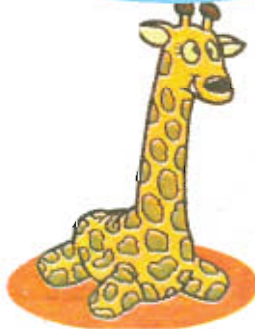

કૂણું કૂણું ઘાસ ચરું
લાંબા કાન ઊંચા કરું,
દૂરથી જુઓ તો ઢગલો રૂ
બધાં કહે હું બહુ ડરું.



વાંચો :



ચર્ચા :

આપણી આસપાસ પશુ-પંખી જોવા મળે છે. બધાંના રંગ જુદા-જુદા હોય છે. પોપટ લીલો. કાગડો કાળો. ગાય સફેદ હોય, લાલ અને કાળી પણ હોય. ભેંસ કાળા જ રંગની હોય. કેટલાંક પશુ શિંગડાંવાળાં હોય. કેટલાંકને શિંગડાં ન હોય. બકરી-કૂતરાને શિંગડાં નથી. બળદને શિંગડાં હોય છે. આવાં પશુ-પંખી મને ગમે છે.



પ્રવૃત્તિ :

Blank space for writing the response to the activity.

3. આડું-અવળું



ગીત :



ચર્ચા :

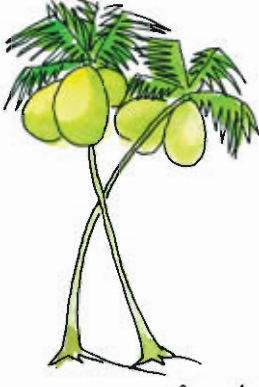

અલ્લડ એવો અલેલ ટપ્પુ
ફરતો ઘરમાં અક્કડ



રંગો-કાગળ લઈને બંદા
ચીતરે બધું ફક્કડ

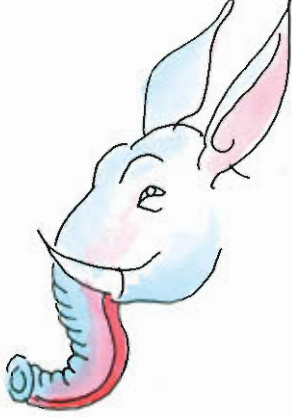

નાની નાની નાળિયેરી
ને મોટાં એનાં ફળ



એમાં તો એ ભરવા મથે
મીઠું મીઠું જળ

મોટા મોટા મોર દોરે
નાની નાની ઢેલ

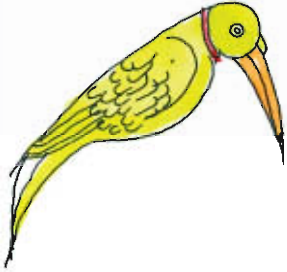

મોટા મોટા કાનવાળું
સસલું કરતું ખેલ

સસલાના પૂંછડામાં
પીંછાં દોરે એ ભૂલક્કડ

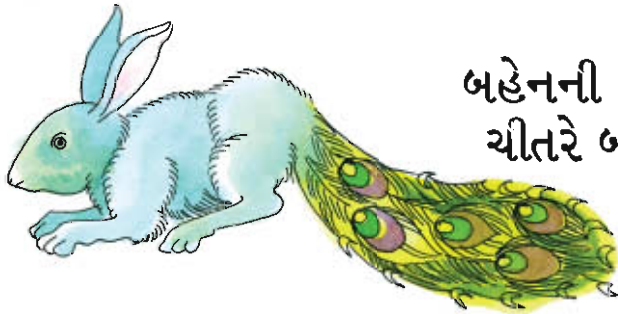

બહેનની પેટી લઈને
ચીતરે બધું ફક્કડ



રંગ પૂરો :



અવલોકન :



લખો :



ભૂંડ ગાય





રંગ પૂરો :



વાંચો :

ચડી

શક્તિ

ટપ્પુ

ધબ્બ

ભાગ્ય

મચ્છર

નકકર

ચટ્ટ

સત્ર

ઈસ્ત્રી

સજ્જન

મુમ્મી

પંક્તિ

પથ્થર

મુન્ની



લખો :



વાંચો :



લખો :

ટપ્પુએ ચિત્ર દોર્યું.	સૂત્ર	
અમે ચિત્રો દોર્યાં.		
મેં ચિત્ર દોર્યું.	વિપ્ર	
શિલ્પાએ શાક સમાર્યું.		
	ભટ્ટ	
પપ્પાએ કપડાં સાફ કર્યાં.		
	ગદ્ય	
ગાયત્રીએ વર્ગમાં સફાઈ કરી.		
	ઉત્તર	
નિસર્ગ રમવા ગયો.		



વાંચો :



લખો :

- તર્ક _____
- પત્ની _____
- રસ્યું _____

- વચ્ચે _____
- અકકડ _____
- રસ્તો _____



અભિનય :



વર્ગીકરણ :

બોરડી

જાંબુ

જાંબુડો

કેરી

બોર

આંબો



અવલોકન :



લખો :



બુઝારું

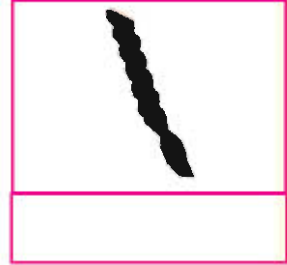

માટલું



વાર્તા :





વાંચો :



વિચારો અને કહો :

- ગંદું પાણી પીએ તો...
- ખોરાક ખુલ્લો રાખીએ તો...
- હાથ ધોયા વિના જમીએ તો...
- દાંત સાફ ન રાખીએ તો...
- હાથ-પગના નખ વધારીએ તો...
- પોતાનાં કપડાંથી એંઠા હાથ લૂછીએ તો...



વાંચો :



વિચારો અને કહો :

બજારમાંથી શાકભાજી આવી છે... રસોઈ કરવા માટે...
શાકભાજી ભેગી કરીશું...
તેને ધોઈને સાફ કરીશું...

ઘરની સફાઈ કરવી છે. આ માટે...

મેળામાં ફરવા જવા માટે...



પ્રવૃત્તિ :



મેદાનની રમત :

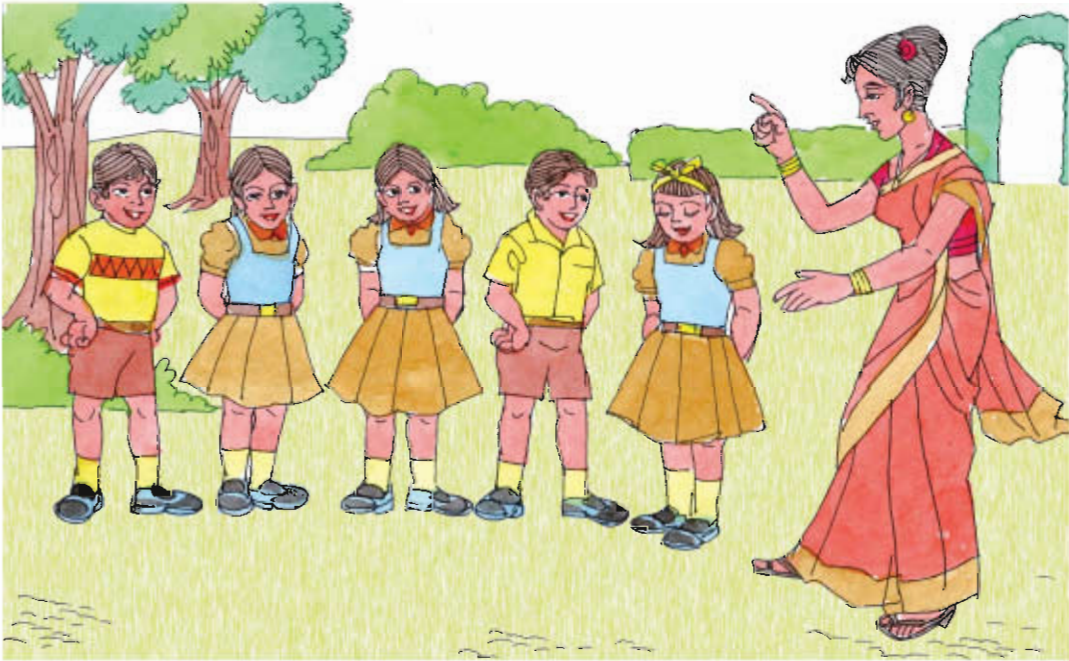



વાંચો :



- મધમાખી ખૂબ ઝડપે ઊડે છે.
- મધમાખીને છ પગ અને ચાર પાંખો હોય છે.
- મધમાખી ઘણાં ફૂલ ઉપરથી મધ લઈને મધપૂડામાં મૂકે છે.
- મધમાખી સંકેત કરીને બીજી મધમાખીને ફૂલોની દિશા બતાવે છે.
- મધપૂડામાં એક રાણી મધમાખી હોય છે, તે ઈંડાં મૂકે છે.
- મધમાખીના ડંખ ઝેરી હોય છે.
- મધ દવામાં ઉપયોગી છે.



રંગ પૂરો :

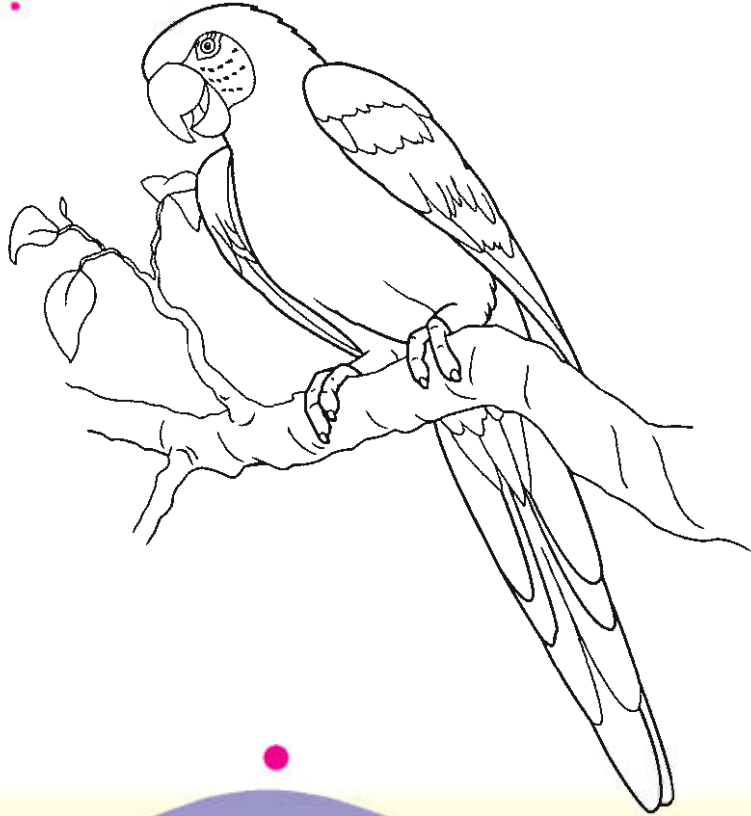

૪. જમણવાર



વાંચો :

આજે જમણવાર હતો.

ગાયે જમણવારનું આયોજન કર્યું હતું. બધાં મિત્રોને તેણે ખીર ખાવા તેડાવ્યા. જમણવારના દિવસે માંડવો બંધાવ્યો. સૌથી પહેલાં આવી ચકલી. ગાયના શિંગડા પર બેસી તેણે ‘ચીં ચીં’ કર્યું. ગાય બોલી, “આવ આવ ચકલી, વહાલની ઢગલી.” બનીઠનીને બિલાડી આવી.

ગાય બોલી, “આવ આવ બિલાડી, બેન મારી લાડલી.” ત્યાં તો ધમધમ કરતો હાથી આવ્યો. ગાયે કહ્યું, “આવ આવ હાથી, મારો વહાલો સાથી.” લાંબા ડગલે ઊંટ આવ્યું. ગાય હસીને બોલી, “આવ ભાઈ ઊંટ, વહાલ તને લખલૂટ.” લાંબી ડોકે બગલો આવ્યો. દોડાદોડ કરતો કૂતરો આવ્યો. સૌથી છેલ્લે આવ્યા કાગડો ને પોપટ. ગાય કહે, “આવી ગયા છે કાગડો પોપટ, બેસો પંગતમાં ઝટપટ.”

બધાં ફટાફટ પંગતમાં ગોઠવાયાં. ગાય રસોડે ખીર લેવા ગઈ. ભેંસ બધાં આગળ જમવાનાં વાસણો ગોઠવવા લાગી. ભેંસે તો હાથી આગળ મૂકી થાળી અને ઊંટ આગળ વાટકી ! ચકલીને આખું તપેલું અને કૂતરાને આપી મોટી ડોલ ! પોપટ સામે મૂક્યો કુંજો અને બગલા સામે મૂકી થાળી !

એટલામાં તો રસોડેથી ગાય આવી. મિત્રો આગળ મૂકેલાં વાસણ જોઈ ગાય તો ચમકી. “અરે આ બગલો થાળીમાં શી રીતે જમશે ? ઊંટભાઈનું મોં વાટકીમાં શી રીતે જશે ?” ગાય મોટેથી હસવા લાગી, “ઓ બેન ભેંસ, તેં આ શું કર્યું ?” ત્યાર પછી ભેંસે ગાયના કહેવા મુજબ બધાં વાસણ ગોઠવ્યાં.



લખો :

જમવામાં કોણ કોણ ?

--	--	--	--	--



વાંચો :

ચકલી

બિલાડી

હાથી

ઊંટ



લખો :

વહાલની ઢગલી



અવલોકન :



ચર્ચા :

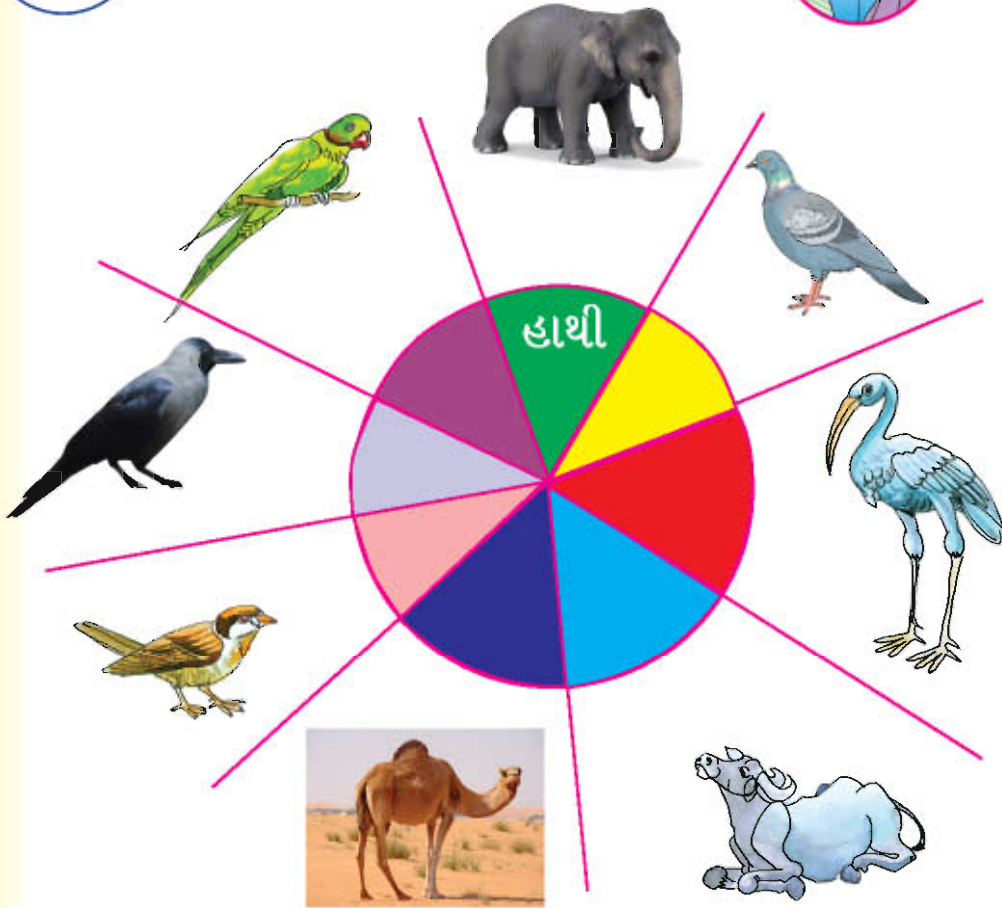



લખો :



વાંચો :

હાથી	હાથી સૂંઢ વડે ખાય છે.
પોપટ	



લખો :

સોમવાર	બુધવાર	શુક્રવાર	રવિવાર



વાંચો :



વિચારો અને કહો :

ભેંસે ભણાવ્યું ગામ !



નાનું ગામ. એમાં એક છોકરો. એનું નામ કાબો. કાબો હોશિયાર.

આખા ગામમાં કાબો એકલો જ ભણેલો. એને વાંચતા-લખતાં આવડે.

કાબો ખેતીકામ કરે. ભેંસો ચારે.

કાબો ચોકની પેટી લાવ્યો. ભેંસ પર ચોકથી ક...ખ...ગ... લખે. કાળી ભેંસ. તેના ઉપર લાલ, પીળા, વાદળી, ધોળા અક્ષરો દેખાય.

ભેંસ ગામમાં નીકળે. સૌ ભેંસને જુએ, આ ભેંસે શો શણગાર કર્યો ? કાબો બધાંને બતાવે, આ 'ગ' છે, આ 'મ' છે, આ 'જ' છે. બધાં જોઈ રહે. એમ રોજ રોજ અક્ષર બદલાવે, ક્યારેક 'ભણ', 'ગણ', 'ઘર'... એવું લખે. બધા રોજ જુએ. અક્ષરને સૌ ઓળખવા લાગ્યાં. 'ક', 'ખ', 'ગ', 'ઘ' બોલવા લાગ્યાં.

બધાં પછી તો શબ્દોય વાંચે. બધાં જ બધું વાંચે.

કાબે અંકો લખ્યા... કાબો બોલે, 'ચાર'... આપણા પગ 'બે' ભેંસના પગ 'ચાર', વાહ... 'ચાર' કેમ લખાય ? 'બે' કેમ થાય... બધાંને અંકો ઓળખતાં આવડી ગયું.

રોજ ભેંસ નીકળે, તેના પર નવું નવું લખ્યું હોય, બધાં વાંચે. કાબાએ ભેંસ પર નાની નાની વાર્તાઓ લખી. બધાં ભેંસને ઊભી રાખવા લાગ્યાં.

ભેંસ પર કાબે ગણિતના દાખલા પણ લખ્યા. જેને આવડે તેને કાબો ચોક આપે. કાબો ભેંસને ઊભી રાખે. સરવાળો હોય, બાદબાકી હોય, ગુણાકાર કે ભાગાકાર પણ હોય. બધાને મજા પડતી હતી. થોડું થોડું કરતાં બધાંને ઘણું બધું આવડવા લાગ્યું.

પછી તો બધાં છાપું વાંચે, ચોપડી વાંચે, ટપાલ લખે, ગામ આખું ભણવા માંડ્યું. નિશાળ ખોલી, છોકરાં ભણવા માંડ્યાં.



વાંચો :



લખો :

● વૈભવ અને કૈલાસ રમવા ગયાં.	વૈભવ	કૈલાસ
● વૈશાલી અને મૈત્રી સાઈકલ પર બેઠાં છે.		
● ચૈત્ર મહિનામાં લગ્ન છે.		
● આજે દક્ષાના ઘરે યજ્ઞ છે.		
● કાવ્યાને વિજ્ઞાન ગમે છે.		

ઐ ઙ ઞ

<input type="radio"/> વૈભવ	<input type="radio"/> શૈશવ	<input type="radio"/> ચૈત્ર
<input type="radio"/> મૈત્રી	<input type="radio"/> કૈલાસ	<input type="radio"/> વિજ્ઞાન
<input type="radio"/> સુજ્ઞા	<input type="radio"/> પ્રજ્ઞા	<input type="radio"/> યજ્ઞ



કોયડો :

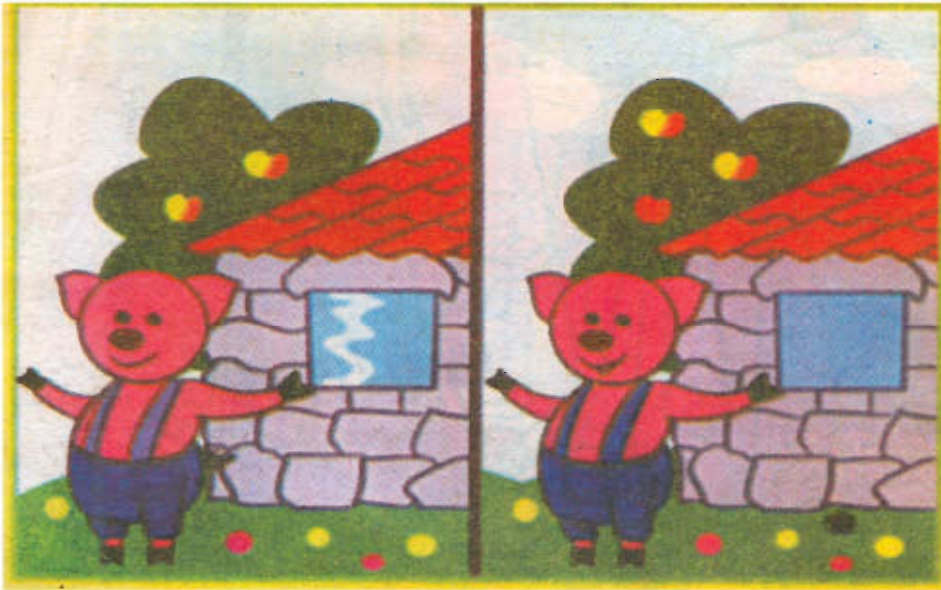



વાંચો :



કોયડો :

વભવૈ	<input type="radio"/>	ચૈત્ર	<input checked="" type="radio"/>
નજા	<input type="radio"/>	કૈલાસ	<input type="radio"/>
ત્રચૈ	<input checked="" type="radio"/>	પ્રજા	<input checked="" type="radio"/>
શક્ષેજિ	<input type="radio"/>	વિજ્ઞાન	<input checked="" type="radio"/>
સલાકૈ	<input type="radio"/>	વૈભવ	<input checked="" type="radio"/>
જ્ઞય	<input type="radio"/>	જિજ્ઞેશ	<input checked="" type="radio"/>
જ્ઞાપ્ર	<input type="radio"/>	જ્ઞાન	<input checked="" type="radio"/>
વશશૈ	<input type="radio"/>	યજ્ઞ	<input checked="" type="radio"/>
નજ્ઞાવિ	<input type="radio"/>	શૈશવ	<input checked="" type="radio"/>



કોયડો :

રાજુને તેની માસીના ઘરે પહોંચાડો.





વાંચો :



લખો :

કેરી	કેન્ડી	કેન્ડી	ચોકલેટ	દ્રાક્ષ	ફૂલ	દાડમ
દ્રાક્ષ	કેરી	દાડમ	કેન્ડી	સફરજન	કેરી	કેન્ડી
ચોકલેટ	કેન્ડી	દ્રાક્ષ	કેરી	કેન્ડી	કેન્ડી	કેન્ડી
સફરજન	ચોકલેટ	ફૂલ	કેન્ડી	ફૂલ	ચોકલેટ	ફૂલ
દ્રાક્ષ	દાડમ	સફરજન	દાડમ	કેરી	ફૂલ	સફરજન
કેરી	કેન્ડી	કેરી	કેન્ડી	ફૂલ	કેન્ડી	દ્રાક્ષ
કેન્ડી	સફરજન	સફરજન	સફરજન	કેન્ડી	ચોકલેટ	કેન્ડી
કેન્ડી	સફરજન	દ્રાક્ષ	કેરી	ચોકલેટ	દાડમ	દાડમ

ચોકલેટ	૯	કેરી	
દ્રાક્ષ		ફૂલ	
દાડમ		સફરજન	
	કેન્ડી		



અવલોકન :



લખો :



કોયલ





રંગ પૂરો :

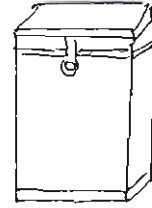
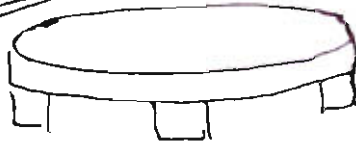
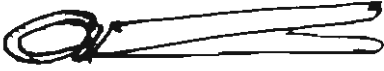
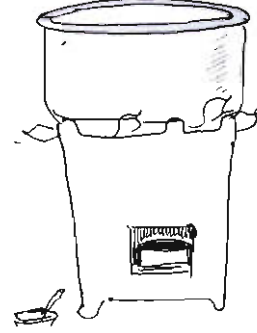

વિચારો અને કહો :

તમને શું ભાવે ?	મિત્રને શું ભાવે ?

૫. મજ પડે



વાંચો :

ગામની એક શેરી. શેરીમાં ઘણાં ઘર. જુદાં જુદાં કુટુંબો એક શેરીમાં રહે. સુખેદુઃખે એકબીજાને મદદ કરે પણ શેરીનું કોઈ ધ્યાન ન રાખે.

બાળકો શેરીમાં ગંદવાડ કરે. સહુ પોતાના ઘરનો કચરો શેરીમાં નાખે. શેરીમાં કચરો જામે. જ્યાં-ત્યાં પાણી ઢોળવાથી કાદવ થાય. ગંદવાડ વધી જાય. માખીઓ બણબણવા લાગે. મચ્છરો ગણગણવા લાગે.

શેરીનાં ઘણાં બાળકો શાળામાં ભણે. વિનુ અને ચંદુ, ભાણો અને નાનભા, રાજુ અને રતન. નિશાળમાં સહુ સફાઈ કરે, નિશાળને ચોખ્ખીચણાક રાખે. રોજ રોજ નિશાળ ચોખ્ખી જુએ અને શેરી ગંદી જુએ.

એક દિવસ વિનુને થયું. ચાલોને આપણે શેરી સાફ કરીએ. આપણી શેરી ગંદી હોય તે કેમ ગમે? વિનુએ ચંદુને વાત કરી. ભાણો અને નાનભા આવ્યા. રાજુ અને રતન પણ આવ્યાં.

કોઈ સૂંડલો લાવ્યું. કોઈ તગારું લાવ્યું. કોઈ પાવડો લઈ આવ્યું. કોઈ સાવરણો લાવ્યું. કોઈ સાવરણી લાવ્યું.

બધાંએ ભેગાં મળીને શેરીમાંથી ગંદકી દૂર કરી. કચરાના ઢગલા કર્યા. પાવડેથી કચરો તગારા-સૂંડલામાં ભર્યો. કચરો ઉપાડીને ગામ બહાર લઈ ગયાં. ખાતરના ખાડાઓમાં કચરો નાખી આવ્યાં. પછી સાવરણાથી વાળીને શેરીને ચોખ્ખીચણાક કરી.

રાજુ અને રતન પાણી ભરી આવ્યાં. આખી શેરીમાં પાણી છાંટ્યું. બધી ધૂળ બેસી ગઈ.

બધાં મોટાં ખેતરેથી ઘેર આવ્યાં. જોયું તો શેરી જાણે બદલાઈ ગઈ હતી ! સહુ કહે, ‘અરે, આવું તો અમને સૂઝ્યું જ નહિ ! છોકરાંએ ભારે રંગ રાખ્યો !’



લખો :

પુષ્કળ	રહ્યા		



વાંચો :



લખો :

શકામ્ર	પ્રકાશ	ખોપં	
લંપગ		શીરખુ	
લેજબી		ત્રીછ	
ડીલાબિ		ડીપચો	
પેતલી		ઓકુંશી	



કોયડો :

ગીતા છે ગીત ગાય

પંખી છે પીએ પાણી

મેરી પત્ર છે લખે

અબ્દુલ ખાય ખજૂર છે



વાંચો :



લખો :

કલ્પેશ વાંચે છે. કમલ વાંચે છે.

કલ્પેશ અને કમલ વાંચે છે.

સીમા કપડાં ધુએ છે. મીના કપડાં ધુએ છે.

માસી વઘાર કરે છે. માસી રસોઈ બનાવે છે.

મામી કાકડી ખાય છે. મામી ચીકુ ખાય છે.

હરણ દોડે છે. શિયાળ ભાગે છે.



કોયડો :



લખો :

પ્રિયા ભાગ્યા.

મનીષ દોડી.

નેહા પડ્યો.

કૂતરો ભાગી.

પ્રિયા ભાગી.

મીતા અને નીતા રમી.

અજય અને અમિત બજારમાં ગયો.

મીતા અને નીતા રમ્યાં.

ચકલી અને પોપટ ઊડી



લખો :

- બ ર ફી
- ગા વું
- મડો
- રાક
- સ લું

- બ રી
- ક ડું
- દા જી
- કા ડો
- ટે લ



લખો :

- શોધ્યું
- માર્યું
- કર્યું
- માગ્યું
- ભાગ્યું
- આપ્યું

- દોડ્યું
- દોર્યું
- સાંભળ્યું
- હસ્યું
- રમ્યું
- ચાલ્યું



રંગ પૂરો :

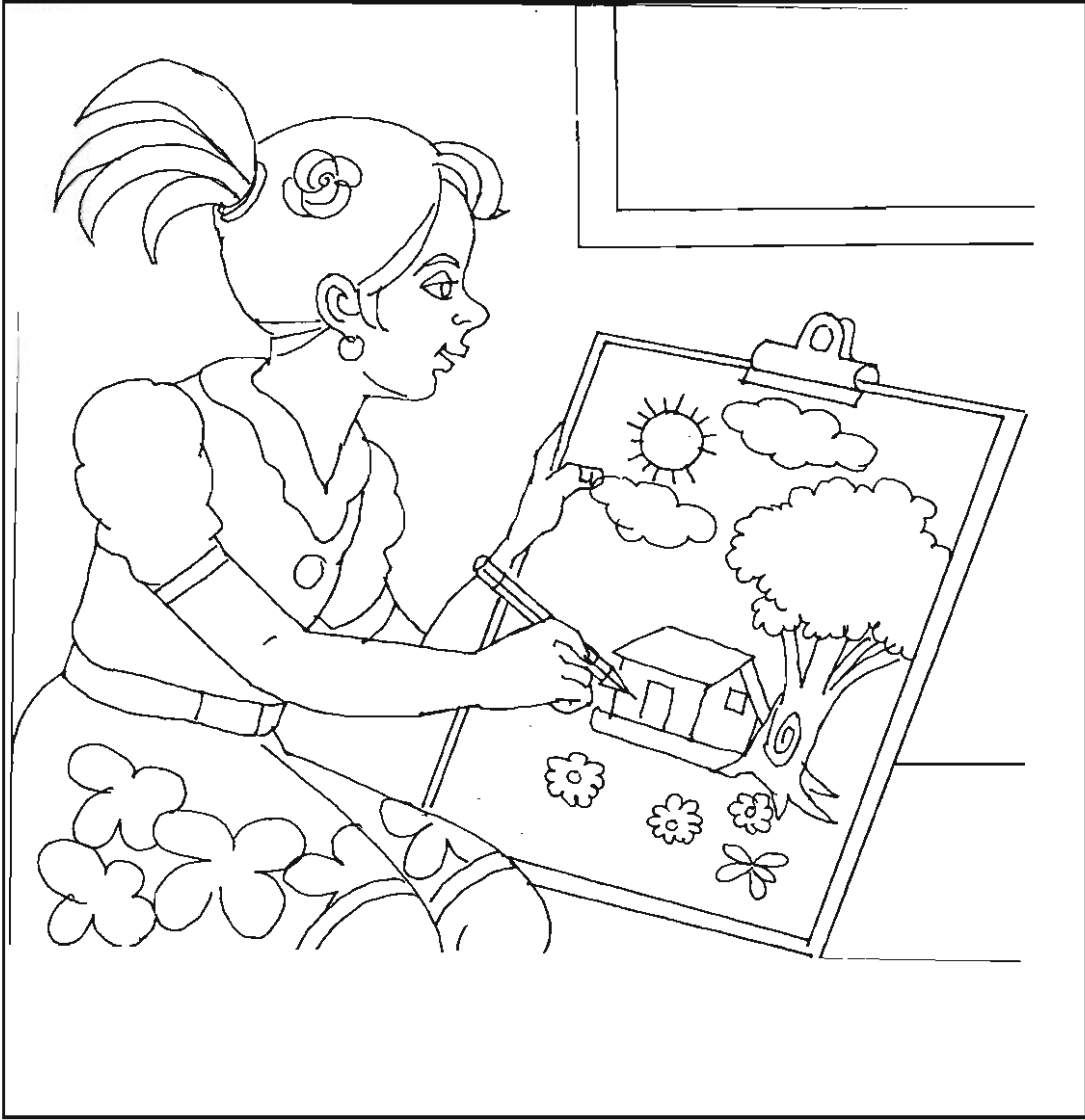

વાંચો :

રીનાએ ચિત્ર દોર્યું. ચિત્રમાં નાનું ઘર દોર્યું હતું. ઘરની બાજુમાં ઝાડ હતું. ઝાડ નીચે સફેદ ફૂલ હતાં. આકાશમાં વાદળાં હતાં. વાદળાંની વચ્ચે સૂરજદાદા હતા.



લખો :

Blank writing lines for practicing the word 'લખો'.



કોયડો :

ફોઈ	રોટલા	પોપટ	લાડવા	મોર	રેવડી
મામા	હાથી	કાકા	બહેન	જલેબી	પપ્પા
ઢેલ	ચકલી	ભેંસ	હંસ	બરફી	ઘોડો
હાથ	કાકી	ઊંટ	ગેંડો	ભાઈ	પેંડા



લખો :

પ્રાણીનાં નામ	પક્ષીનાં નામ	ખાવાની વસ્તુઓ	પરિવારના સભ્યો



૬. પંખી ઊડે ફરર...



અવલોકન :



ચર્ચા :



વાંચો :

ગોપાલભાઈ રેલગાડી ચલાવે. રેલગાડી કાળી હતી. કાળું એન્જિન તેમને ગમતું નહોતું. ગોપાલભાઈ બજારમાં ગયા. બજારમાંથી તેમણે લીલો રંગ લીધો. ગોપાલભાઈએ એન્જિનને રંગીને લીલું બનાવી દીધું.



વિચારો અને કહો :

કાળા રંગનું શું શું હોય છે ?

લીલા રંગનું શું શું હોય છે ?

લાલ રંગનું શું શું હોય છે ?

વાદળી રંગનું શું શું હોય છે ?



વાંચો :

પંખીઓ આકાશમાંથી ફરર કરતાં નીચે આવ્યાં અને આ લીલા એન્જિન પર બેસી ગયાં. ગોપાલભાઈ કહે, 'તમે એન્જિન પર કેમ બેસી ગયાં?' એક કબૂતર કહે, 'આ તો જંગલ જેવું લીલુંછમ છે. અમને તો મજા પડે છે. અમે અહીં જ બેસવાનાં છીએ. અહીં જ રહેવાનાં છીએ. અમે આ લીલાછમ એન્જિન ઉપર માળા બાંધીશું.'



વિચારો અને કહો :

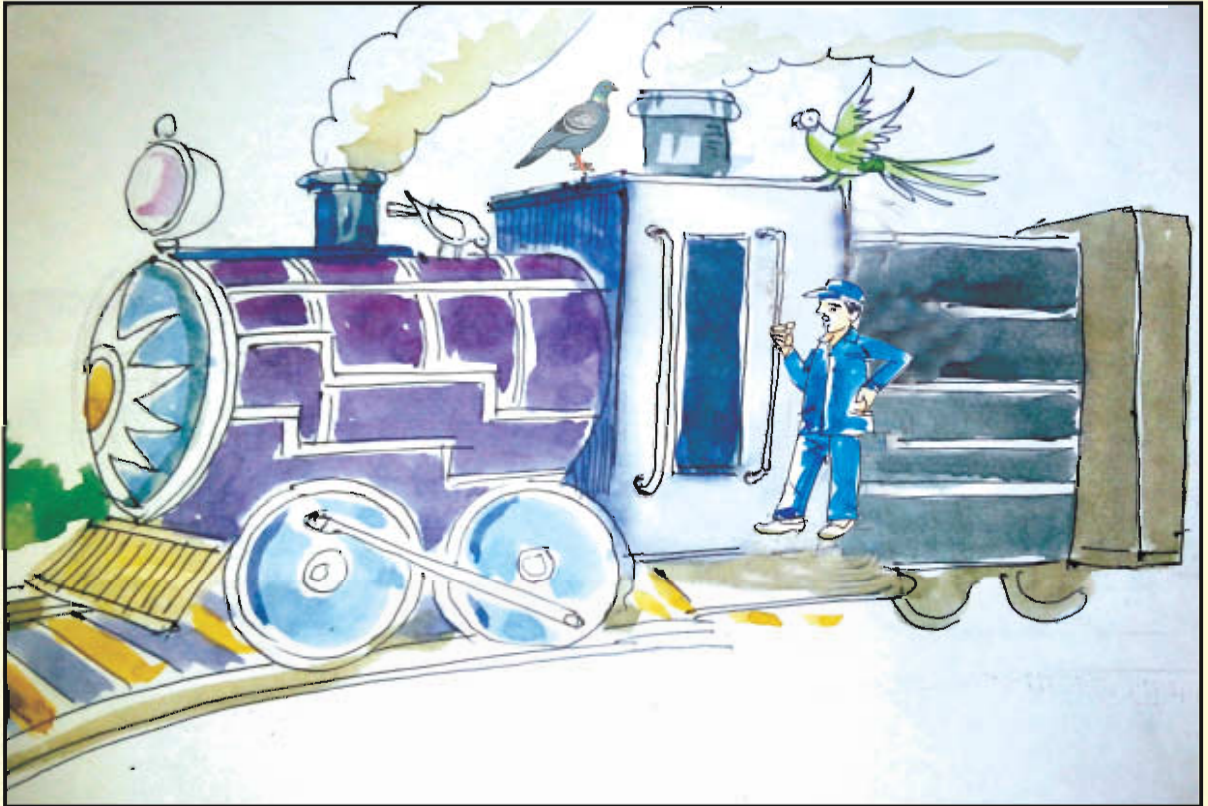



વાંચો :

ગોપાલભાઈ કહે, 'હમણાં એન્જિન ચાલશે. હાલકડોલક પણ થશે. તમે ઊડી જાઓ.'
પંખીઓ કહે, 'તેથી શું ? જંગલમાં પણ બધાં ઝાડ ડોલે જ છે ને ?'
ગોપાલભાઈ કહે, 'એન્જિન ઝડપથી ચાલશે. પવનથી તમારા માળા પણ ઊડી જશે !'
પંખીઓ કહે, 'તેથી શું ? જંગલમાં પણ વાવાઝોડું ફૂંકાય જ છે ને ?'
ગોપાલભાઈ કહે, 'તમે સમજતાં કેમ નથી ? આ એન્જિનમાં તો આગ લાગશે.'
પંખીઓ કહે, 'તેથી શું ? જંગલમાં પણ આગ તો લાગે જ છે ને !'



વિચારો અને કહો :



વાંચો :



ગોપાલભાઈ વિચારમાં પડી ગયા, 'શું કરીએ તો આ પંખીઓ ઊડી જાય ?' તેઓ વિચારતા હતા. પાસે તેમની છોકરી ઊભી હતી. તેનું નામ મમતા. મમતાએ ગોપાલભાઈને કાનમાં કંઈક કહ્યું, ગોપાલભાઈ ફરીથી બજારમાં ગયા. બજારમાંથી લાલ રંગ લીધો. આખા એન્જિનને લાલ રંગ કરી દીધો. પંખી ઊડી ગયાં ફરરર...



રંગ પૂરો :

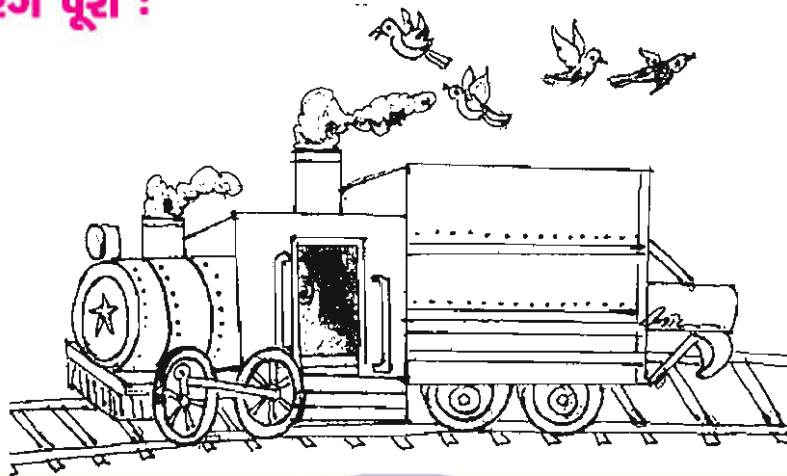



મેદાનની રમત :

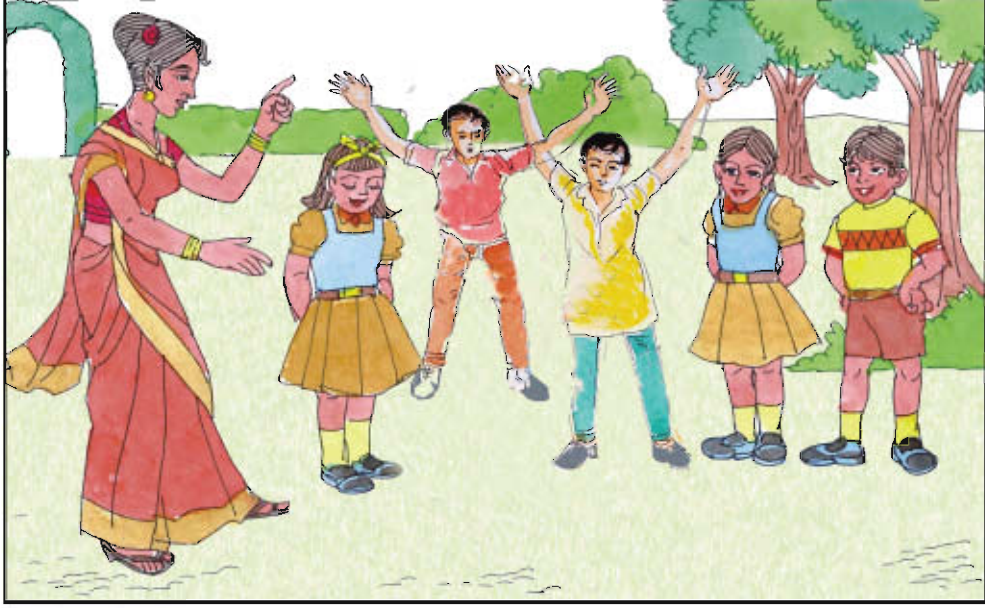

લખો :

કયા કયા રંગના એન્જિનની વાત આવી ?

લીલો રંગ કરવાથી કોણ કોણ આવ્યું હશે ?

પંખીઓ શું શું કરતાં હશે ?

તમે પંખી હો તો શું કરો ?



કોયડો :



કાળો		
		ચીં...ચીં...
	કૂકડો	



કોયડો :

બાજ ○	ગીધ ○	ચકલી ○	કાળોકોશી ○
કાગડો 😊	મોર ○	કાબર ○	પોપટ ○
મેના ○	કબૂતર ○	શાહમૃગ ○	હંસ ○
ધુવડ ○	બગલો ○	કૂકડો ○	બતક ○



રંગ પૂરો :

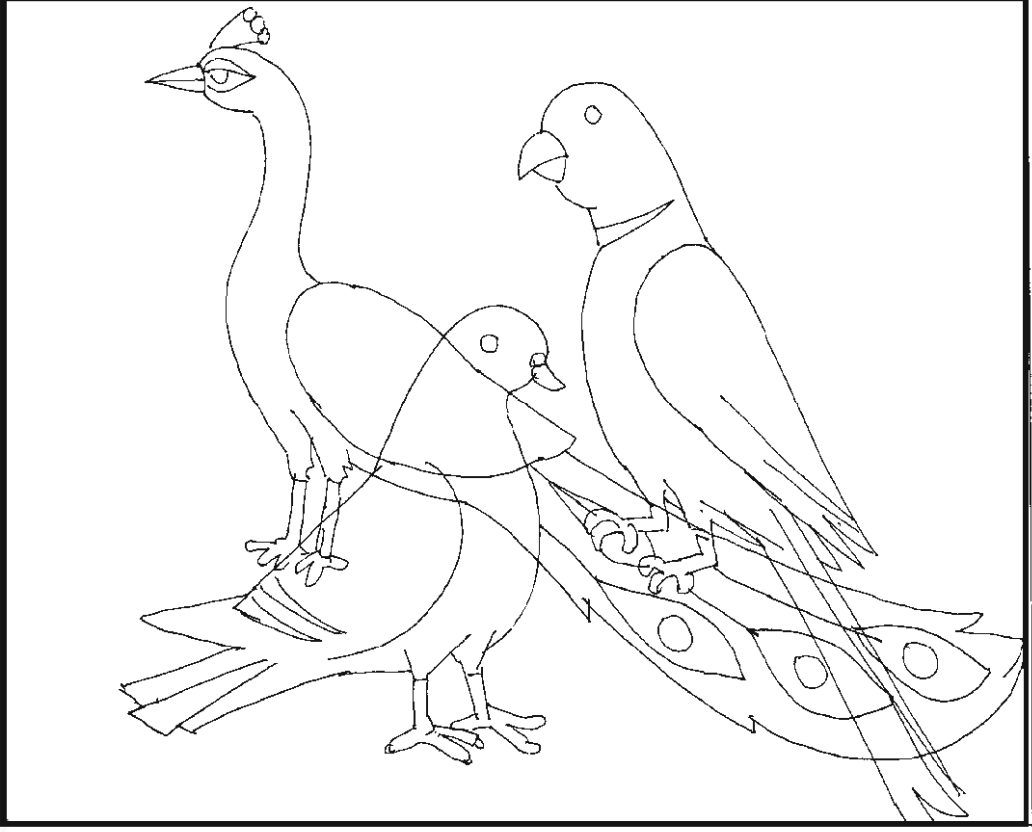

લખો :

એન્જિન

ડ્રાઈવર

પંખી

લીલો

ફરરર...

ઝાડનાં પાનનો રંગ લીલો છે.



વાંચો :



લખો :

● લાલ લાલ મીઠું મીઠું લીંબુ.

આવું તે કંઈ હોતું હશે !

● આકાશમાં ચંદ્ર સાથે તારા.

આ તે કેવું મજાનું !

● વરસાદમાં માથે ઓઢ્યું સ્વેટર.

● નદી કિનારે રમતાં નાનાં છોકરાં.

● રસ્તા પર ચાલે પૈડાં વગરની ગાડી.



કોયડો :

કૌશલ

ગૌરવ

કૌશલ અને ગૌરવ

મૌલિક

મૌલિક અને સૌમિલ

ગૌશાળા

અને

લેખિત

મૌખિક

શૌચાલય

પુસ્તકાલય



રંગ પૂરો :

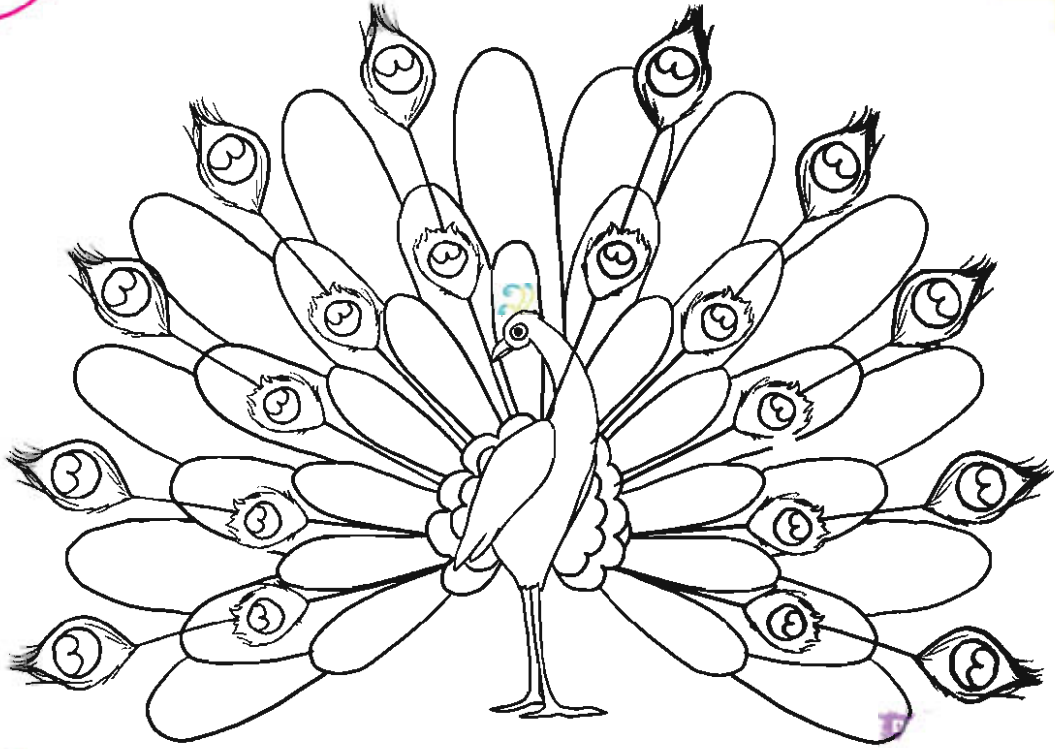

કોયડો :





ગીત :



લખો :

- પોપટનો રંગ _____ હોય છે.
- પોપટની ચાંચ _____ રંગની હોય છે.
- પોપટને _____ બહુ ભાવે છે.



લખો :

કાળો	ધોળો	જાડું		ઉપર	
દિવસ		ઊંચું		નાનું	



વિચારો અને કહો :



લખો :

- પંખીઓ આકાશમાં ઊડે.
આકાશમાં બીજું શું શું હોય ?

●		●		●	
---	--	---	--	---	--

- રસ્તા પર બસ ચાલે.
બીજાં ક્યાં વાહનો ચાલે ?

●		●		●	
---	--	---	--	---	--

- હોડી પાણીમાં ચાલે.
પાણીમાં બીજું શું શું હોય ?

●		●		●	
---	--	---	--	---	--



વિચારો અને કહો :



લખો :



- નિશાળે જવા માટે
- મામાના ઘેર જવા માટે
- મેળામાં જવા માટે
- મિત્રના ઘેર જવા માટે
- પ્રવાસમાં જવા માટે
- નદીની પેલે પાર જવા માટે



ચર્ચા :



લખો :

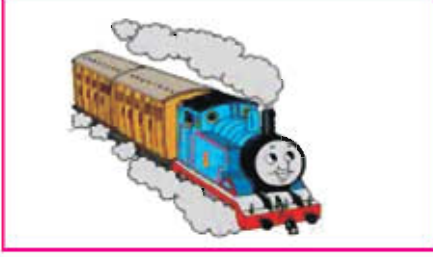

પાટા ઉપર ચાલે.



રોડ ઉપર ચાલે.



આકાશમાં ઊડે.



રસ્તા ઉપર ચાલે.

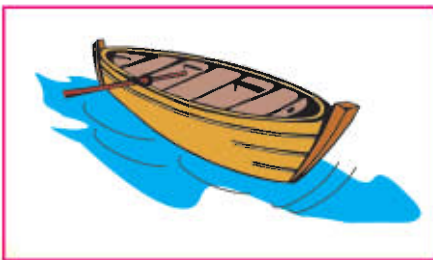

પાણી ઉપર ચાલે.



વાંચો :



ગીત :



મમ્મી મને રે, મામાને ઘેર જાવા દે.

પાટા ઉપર કેવું ?

એ જાય છુકછુક કરતું,

ગાડીમાં બેસીને મામાને ઘેર જાવા દે.

મમ્મી મને રે, મામાને....

રસ્તા ઉપર કેવું ?

એ જાય પમપમ કરતું !

મોટરમાં બેસીને મામાને ઘેર જાવા દે.

મમ્મી મને રે, મામાને....

પાણી ઉપર કેવું ?

એ જાય સરસર કરતું !

હોડીમાં બેસીને મામાને ઘેર જાવા દે.

મમ્મી મને રે, મામાને...

આકાશમાં કેવું ?

એ જાય ઘરરર કરતું

વિમાનમાં બેસીને મામાને ઘેર જાવા દે.

મમ્મી મને રે, મામાને....

૭. ચાલો ફરીએ...



અવલોકન :



ચર્ચા :



લખો :

ચિત્રમાં તમને શું ગમે ?

આ ચિત્ર ક્યાંનું છે ?

લપસણી પર કેટલી છોકરીઓ છે ?

આ ચિત્ર જેવું બીજે ક્યાં જોયું છે ?

બાંકડા પર કેટલાં છોકરાં બેઠાં છે ?



વાંચો :

આજે રવિવાર છે. આજે શાળામાં રજા છે. રૂપાલી અને અક્ષય બગીચામાં ગયાં. બગીચામાં લીલાંછમ વૃક્ષો પર પક્ષીઓ હતાં. છોડ ઉપર ફૂલ હતા. રૂપાલીની નજર રંગબેરંગી ફૂલો ઉપર પડી. રૂપાલીએ કહ્યું, ‘અક્ષય, આ ફૂલો ભેગાં કરીએ.’ અક્ષયે કહ્યું, ‘પણ ફૂલ ભેગાં કરવા આપણી પાસે શું છે?’ રૂપાલીએ કહ્યું, ‘આ રૂમાલ છે ને...’ આટલું બોલી રૂપાલીએ રૂમાલ કાઢ્યો.



લખો :

ઋ	ઋતુ		
૨			
ક્ષ			



વાંચો :



લખો :

રૂમાલ

આ જૈનાનો રૂમાલ છે.



કોથડો :

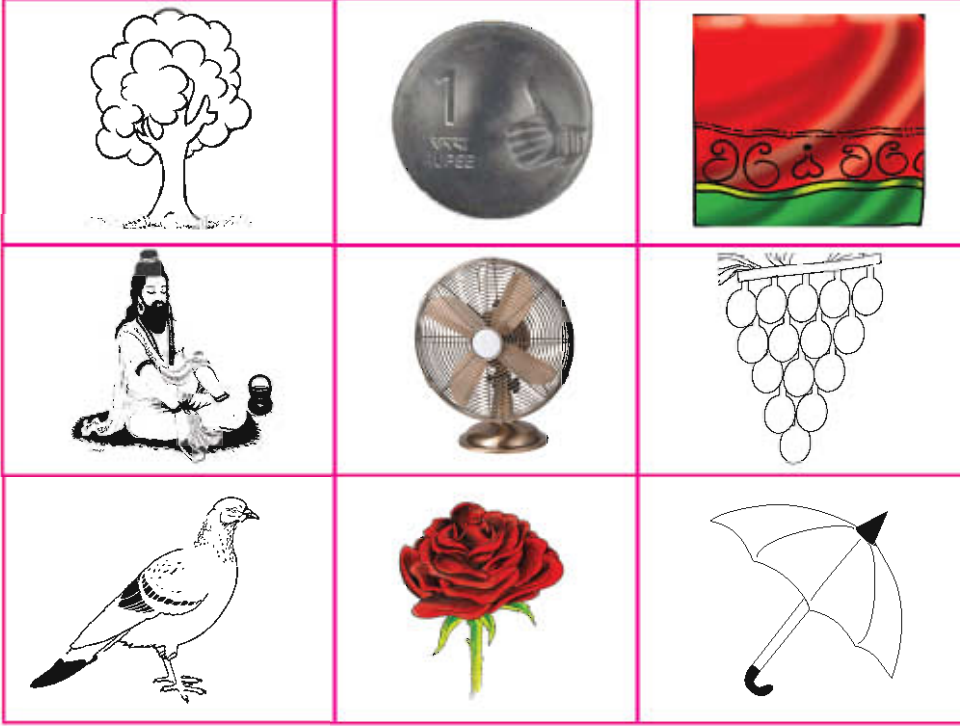

વગખંડની રમત :

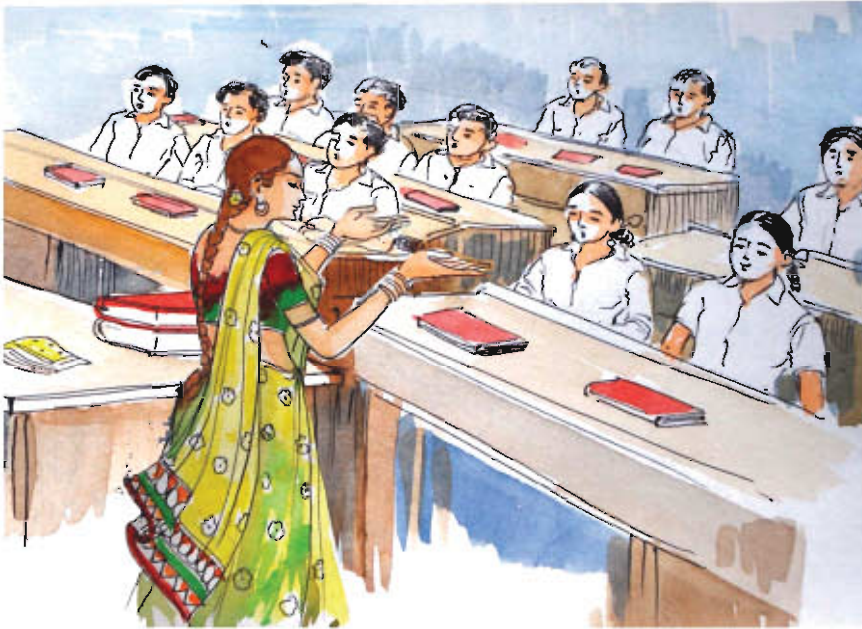



વિચારો અને કહો :

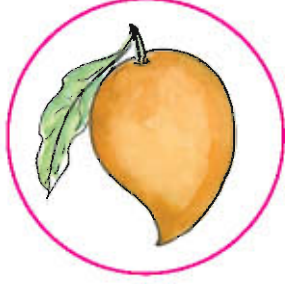

રસ

ગોટલીનો મુખવાસ

દવા



લખો :



Blank boxes for writing answers.



અભિનય :



વિચારો અને કહો :

તમે ગામમાં ફરવા જાઓ છો ?

તમારા ગામમાં શું જોવા જેવું છે ?

નજીકના ગામમાં શું જોવા જેવું છે ?



વાંચો :



લખો :

શાળા

બગીચો

ઘર

બાંકડો

પાટિયું

બગીચો

મુતરડી



વાંચો :



લખો :

જૈનાને તેના મામાના ઘરે જવાનું છે. તેણે નીચે લખેલી વસ્તુઓ પોતાને માટે લીધી છે. જૈના આ વસ્તુઓનો શો ઉપયોગ કરશે તે લખો ?

કાંસકો

તે વાળ ઓળવા કાંસકાનો ઉપયોગ કરશે.

બ્રશ

કપડાં

થેલી

રૂમાલ

રમકડાં



વિચારો અને કહો :

- તમે ક્યાં ક્યાં ફરવા ગયા નથી ?
- તમે ફરવા જાઓ તો શું શું લઈ જવું પડે ?
- ફરવા જતી વખતે શું શું ધ્યાનમાં રાખવું પડે ?



વાંચો :



લખો :

- સલીમ ખેતરમાં ફરવા ગયો...
- સલીમે ખેતરમાં જોયું.
- રમેશે બગીચામાં ફરવા ગયો...
- રમેશ બગીચામાં જોયાં.
- રતન નદીકિનારે ફરવા ગઈ...
- રતને નદીકિનારે જોયાં.



ચર્ચા :



લખો :

- અબ્દુલ નદીકિનારે ફરવા ગયો. અબ્દુલ બગીચામાં ફરવા ગયો.
- સલીમ બગીચામાં ફરવા ગયો.
- રતન ખેતરમાં ફરવા ગઈ.



રંગ પૂરો :

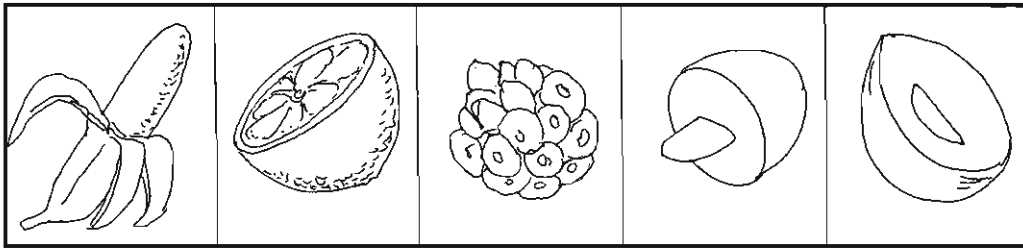
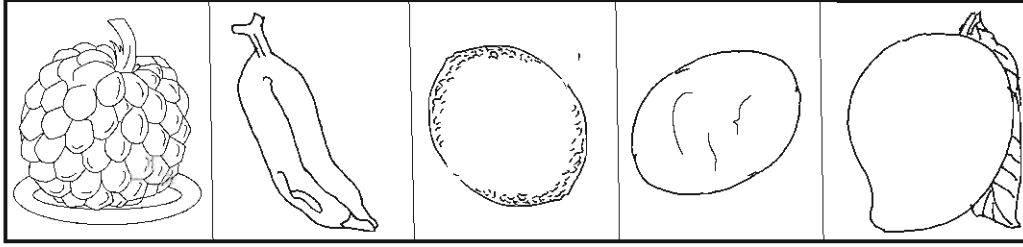

કોયડો :

દૂધમાંથી બનું છું, નાનો ગોળમટોળ છું. મીઠો મીઠો લાગું સૌને, બોલો, હું કોણ છું ?	બેંબે કરું છું. બાવળ, બોરડી ખાઉં છું. બોલો, હું કોણ છું ?	ઉંદર પાછળ દોડું, ને કૂતરાથી હું ડરતી. દૂધ ધીને ચપચપ ચાટું, બોલો હું કોણ છું ?
પેડો		

મારે બે પેંડાં છે, મારે નાની ટોકરી છે, બોલો, હું કોણ છું ?	મારે મોટું નાક છે, મોટા મોટા કાન છે. લાંબા દાંત મારા દેખાય, બોલો, હું કોણ છું ?	પીળું પીળું દેખાઉં છું, ફોલીને ખવાઉં છું. છોકરાંને ખૂબ ભાવું, બોલો, હું કોણ છું ?



વિચારો અને કહો :

લાલ... લાલ... લાલ... શું હોય છે લાલ ? ટમેટું લાલ, સફરજન લાલ શું હોય છે લાલ લાલ ?	મરચું
પીળું... પીળું... પીળું... શું હોય છે પીળું ? લીંબુ પીળું, કેળું પીળું શું હોય છે પીળું પીળું ?	
લીલું... લીલું... લીલું... શું હોય છે લીલું ? મરચું લીલું, કારેલું લીલું શું હોય છે લીલું લીલું ?	



અવલોકન :



વર્ગીકરણ :

	રંગ	લાંબું	ગોળ	બીજ	સ્વાદ	ધોઈને ખવાય	છોલીને ખવાય
સફરજન	લાલ		✓	નાનાં	ખાટો-મીઠો	હા	હા
ચીકુ							
મરચું							
લીંબુ							
સીતાફળ							



લખો :



વાંચો :

બસ

હું બસમાં બેસી ગાંધીનગર જઈશ.



લખો :



વાંચો :

બસ

બસમાં બેસવાની મજા પડે છે.



૮. અમે બધાં...



વાંચો :



હળ ચલાવે, ખેતર ખેડે
માટી-ખાતર નાંખે,
ઠંડી-ગરમી સહન કરીને
ઘરતી લીલી રાખે.

હળ-દાતરડું



જીભ તપાસે, આંખ તપાસે
ડૉક્ટર તાવ માપે,
ફળો ખાઓ, દૂધ પીઓ
કહીને દવા આપે.



ભારે મોટા ઘણનો ઘા
એરણ માથે પડતો,
લુહાર ટીપે ગરમ લોઢું
ખીલા-સાંકળી ઘડતો.



સુથારભાઈ લાકડું લઈને
કરવત વડે કાપે,
ટેબલ-ખુરશી કરવા માટે
આડું-ઊભું માપે.



વિચારો અને કહો :



લખો :

ખેતરમાં શું-શું હોય છે ?

શું-શું થાય તો દવાખાને જવું પડે ?

લુહાર શું-શું બનાવે છે ?

સુથાર ક્યાં ક્યાં ઓજાર વાપરે છે ?



વર્ગીકરણ :

	કાતર	હથોડી	કરવત	ખીલી	પાણી	પેન્સિલ	માપપટ્ટી
ખેડૂત							
ડૉક્ટર							
સુથાર							
લુહાર							
દરજી							



રંગ પૂરો :

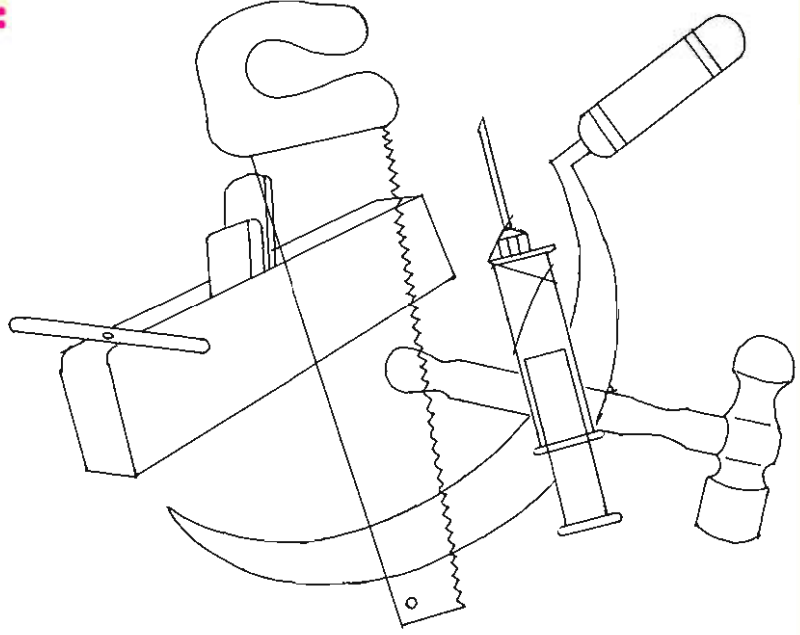

લખો :

દાતરડું

દાતરડું ખેડૂત વાપરે છે.



અભિનય :





વાંચો :



દરજી મારું ખમીસ સીવે ને
ઉપર બટન ટાંકે,
બહેન માટે ફોક સીવે
ઉપર આભલાં ટાંકે.



કડિયો મોટો કારીગર
ને મકાન મોટાં બાંધે,
ઈંટો ઉપર ઈંટો રાખી
સિમેન્ટ વડે એ સાંધે.



કુંભારની લાકડીએ કેવો
ચાકડો ફરતો જાય,
કૂંડા-કૂંડી મટકાં સાથે
દોણા-દોણી થાય.

સુથાર



વિચારો અને કહો :



લખો :

દરજી શું-શું સીવે છે ?

કુંભાર માટલાં બનાવવા શું-શું વાપરે છે ?

કડિયો મકાન બનાવવા શું-શું વાપરે છે ?



વર્ગીકરણ :

	કાતર	હથોડી	કરવત	દોરી	પાણી	પેન્સિલ	લાકડી
દરજી							
કડિયો							
કુંભાર							
શિક્ષક							



લખો :

માટલું

માટલું પાણી ભરવા માટે.



વર્ગખંડની રમત :

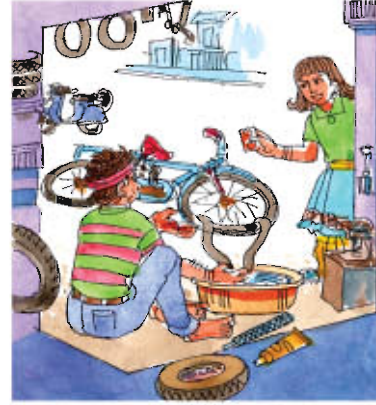

કોયડો :

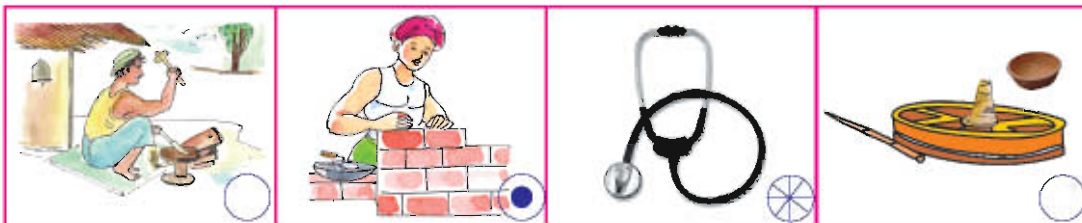



વાંચો :

- હળ ચલાવે ખેતર ખેડે
દરજી ખાતર નાખે.
- લુહારભાઈ લાકડું લઈને
હથોડી વડે કાપે.
- ડોક્ટર મારું ખમીસ સીવે ને
ઉપર બટન ટાંકે.
- સુથારની લાકડીએ કેવો
ચાકડો ફરતો જાય.



કોયડો :

હળ ચલાવે ખેતર ખેડે,
ખેડૂત ખાતર નાખે.



રંગ પૂરો :

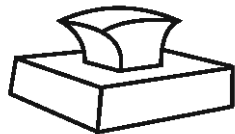

લખો :

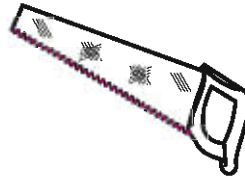
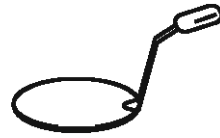



ચર્ચા :



લખો :



માટલું સફેદ રંગનું હોય છે.



કોયડો :

હું લાકડાંમાંથી વસ્તુઓ બનાવું છું. હું રંધો ચલાવું છું.

હું કપડું માપું છું. આડું-ઊભું કાપું છું. પેન્ટ-શર્ટ બનાવું છું.

હું ખેતર ખેડું છું. હું અનાજ પકવું છું. હું જગતનો તાત કહેવાઉં છું.

હું ચાકડો ચલાવું છું, માટલાં ઉતારું છું.

હું સિમેન્ટ-રેતીથી ચણતર કરું, નાનાં-મોટાં ઘર બનાવું છું.



લખો :

● ખેડૂત _____ નું _____ ખેતર

● દરજી _____ કાતર

● સંજય _____ પેન્સિલ

● રિયા _____ દડો

● સુનીલ _____ કપડાં

● રિતેશ _____ ચોપડી

● ઈકબાલ _____ લખોટી

● પિન્કી _____ રમકડું



વાંચો :



લખો :

પાણી ભરશે.	પાણી ભર્યું.
ચિત્ર દોરશે.	
ઝલ્મો પહેરશે.	
ચકડોળ ફરશે.	
પ્રસાદ આપશે.	
પ્રવાસ કરશે.	
નાટક કરશે.	



અવલોકન :



ચર્ચા :





અભિનય :





વિચારો અને કહો :



વાંચો :

વેણુ બીજા ધોરણમાં ભણે છે.
તેને પેન્સિલ અને સંચાની જરૂર છે.
તે દુકાનમાં ખરીદી કરવા ગઈ છે.
વેણુને આ દુકાનમાંથી બીજું શું-શું
મળી શકે છે ?

૯. અમને મજા પડે



લખો :

રમ	રમે	રમશે	રમ્યો
જમ			
દોડ			
ભાગ			
રડ			
નાચ			
ચાલ			
હસ			



કોયડો :

યગ્ન	યજ્ઞ	વિગનાન	
વર્ષભવ		પરેમ	
મયત્રી		શર્ષશવ	શૈશવ
રુષિ		પતર	



વાંચો :



લખો :

- આકાશમાં ઊડે છે.
- ઉપર કેરી ઝૂલે છે.
- વડે ખેતર ખેડાય છે.
- સુથાર વડે લાકડું કાપે છે.
- ટમેટાંનો રંગ છે.



કોયડો :

કેરી	દાડમ	ચીકુ	સફરજન	સાઈકલ
લાલ	લીલું	કરવત	પીળું	કાળું
ગુલાબ	બાંકડો	મોગરો	ચંપો	જાસૂદ
નદી	મોર	પોપટ	ચકલી	કાબર
બારમાસી	ખિસકોલી	વિમાન	બસ	હોડી



વાંચો :



લખો :

લ	ભ	મો	ર	સ
કા	ત	ર	ક્ષા	ક
પ	ત્ર	મ	બ	ફ
સુ	ચ	ક	ડિ	યો
થા	ક	ડાં	મિ	રિ
ર	લી	ચૈં	ત્ર	ક્ષા

કડિયો



લખો :

- ઘાસ
- લાડવા
- ગીત
- મમ્મી
- મોચી

ગાય ઘાસ ખાય છે.



વાંચો :



લખો :

રેલગાડી

કાર

આંબો

રિક્ષા

લાલ

પીપળો

એરણ

વિમાન

ગુલાબી

કેસરી

ચાકડો

હળ

સાઈકલ

કરવત

રંધો

લીમડો

આસોપાલવ

પીળો

જાંબલી

ખટારો

વડ

રંગનાં નામ

--	--	--	--	--	--	--

વાહનનાં નામ

--	--	--	--	--	--	--

વૃક્ષોનાં નામ

--	--	--	--	--	--	--

ઓજારનાં નામ

--	--	--	--	--	--	--



અવલોકન :



લખો :

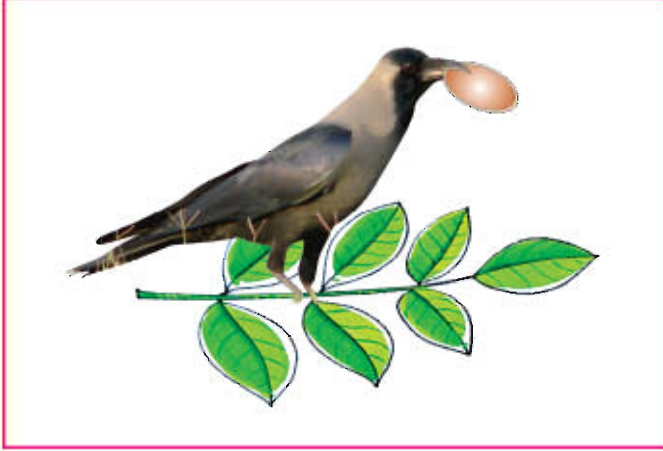

કાગડો કેરી ખાય છે.

કાગડો પૂરી ખાય છે.





રંગ પૂરો :



લખો :



ગીત :

Five empty rounded rectangular boxes for writing answers.



વિચારો અને કહો :

દરજી ન હોય તો...	સુથાર ન હોય તો...	
મોચી ન હોય તો...	વાળંદ ન હોય તો...	



કોયડો :

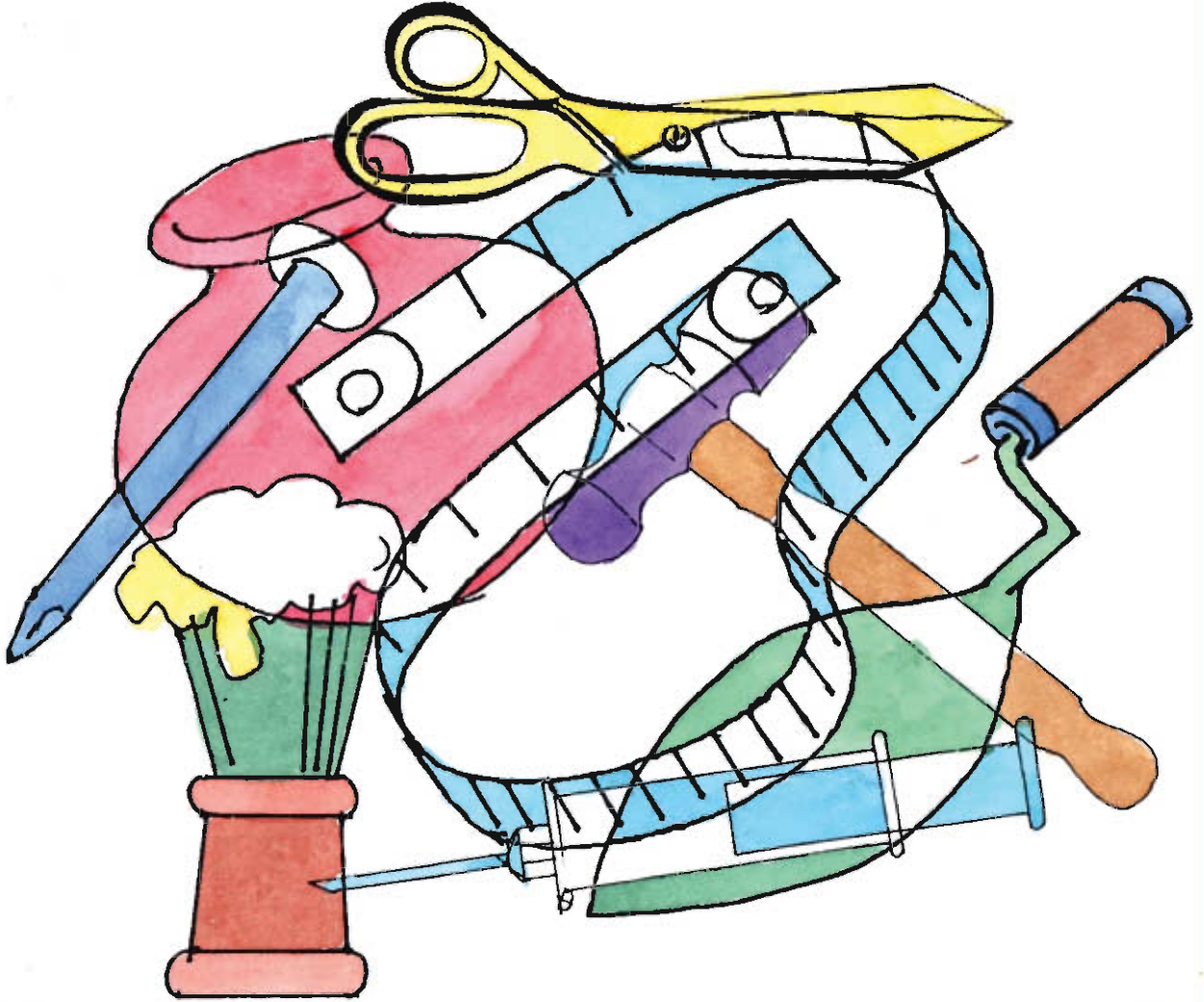



લખો :



વાંચો :



લખો :

રીના

બિનીતા

સીમા

કબીર

દિશા

ભાવિ

રમે છે.

હસે છે.

ખાય છે.

દોડે છે.

વાંચે છે.

ગીત ગાય છે.



વાંચો :



લખો :

રીના ગીત ગાય છે.

રમે છે.



લખો :

વૉલી બૉલ

ખો-ખો

